



TỔNG CỤC HẢI QUAN
CỤC HẢI QUAN ĐỒNG NAI

**THỦ TỤC HẢI QUAN HÀNG HÓA
XUẤT KHẨU, NHẬP KHẨU**





1

TỔNG QUAN VỀ HỆ THỐNG VNACCS

**CHI TIẾT CÁC NGHIỆP VỤ KHAI VẬN CHUYỂN HÀNG
HÓA**

CHI TIẾT CÁC NGHIỆP VỤ KHAI HÓA ĐƠN



CHI TIẾT CÁC NGHIỆP VỤ KHAI, ĐĂNG KÝ TỜ KHAI

CHI TIẾT CÁC NGHIỆP VỤ KHAI SỬA ĐỔI, BỔ SUNG TRONG THÔNG QUAN

CHI TIẾT CÁC NGHIỆP VỤ KHAI SỬA ĐỔI BỔ SUNG SAU THÔNG QUAN



7

**CHI TIẾT CÁC NGHIỆP VỤ KHAI BÁO ĐỐI VỚI
HÀNG TNTX**

**CHI TIẾT CÁC NGHIỆP VỤ KHAI BÁO DANH MỤC
MIỄN THUẾ**

**CHI TIẾT CÁC NGHIỆP VỤ KHAI BÁO THANH TOÁN
THUẾ**



TỔNG QUAN VỀ HỆ THỐNG VNACCS

www.customs.gov.vn

(1) Là hệ thống thông quan điện tử tự động và cơ chế một cửa quốc gia (Vietnam Automated Cargo Clearance System)

(2) Là hệ thống xử lý tập trung dựa trên nguyên tắc mã hóa các nghiệp vụ, các chỉ tiêu thông tin;

(3) Tiếp nhận các thông tin khai báo trước của doanh nghiệp: thông tin Manifest, hóa đơn, vận chuyển hàng hóa.

(4) Các Bộ ngành cấp giấy phép thông qua hệ thống Vnaccs



TỔNG QUAN VỀ HỆ THỐNG VNACCS

WWW.GUSTOMS.GOV.VN

(5) Áp dụng chữ kí điện tử, hỗ trợ phần mềm thiết bị đầu cuối cho doanh nghiệp

(6) Tự động xác định thuế suất, phân bổ tính toán trị giá, tính thuế;

(7) Tự động kiểm tra thanh toán thuế, tự động thông quan.

(8) Thanh toán thuế: Bảo lãnh (chung, riêng); Nộp thuế (hạn mức, tiền mặt, chuyển khoản);
Phương thức: Khai trên Vnaccs; Đăng ký thông tin trước.

TỔNG QUAN VỀ HỆ THỐNG VNACCS

Hãng vận chuyển, giao nhận



DN XNK, Đại lý HQ



Kho bãi, cảng



Các cơ quan quản lý



Ngân hàng

Hệ thống thông tin điện tử và SW

VNACCS

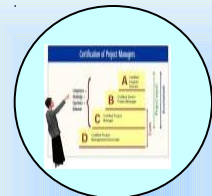

Các hệ thống khác

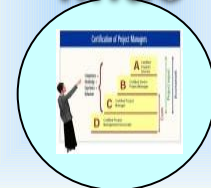

Firewall

VCIS

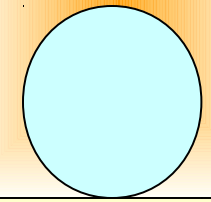

Hoạt động 24x7

Chi cục

Chi cục

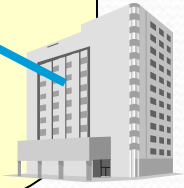



TỔNG QUAN VỀ HỆ THỐNG VNACCS

WWW.CUSTOMS.GOV.VN

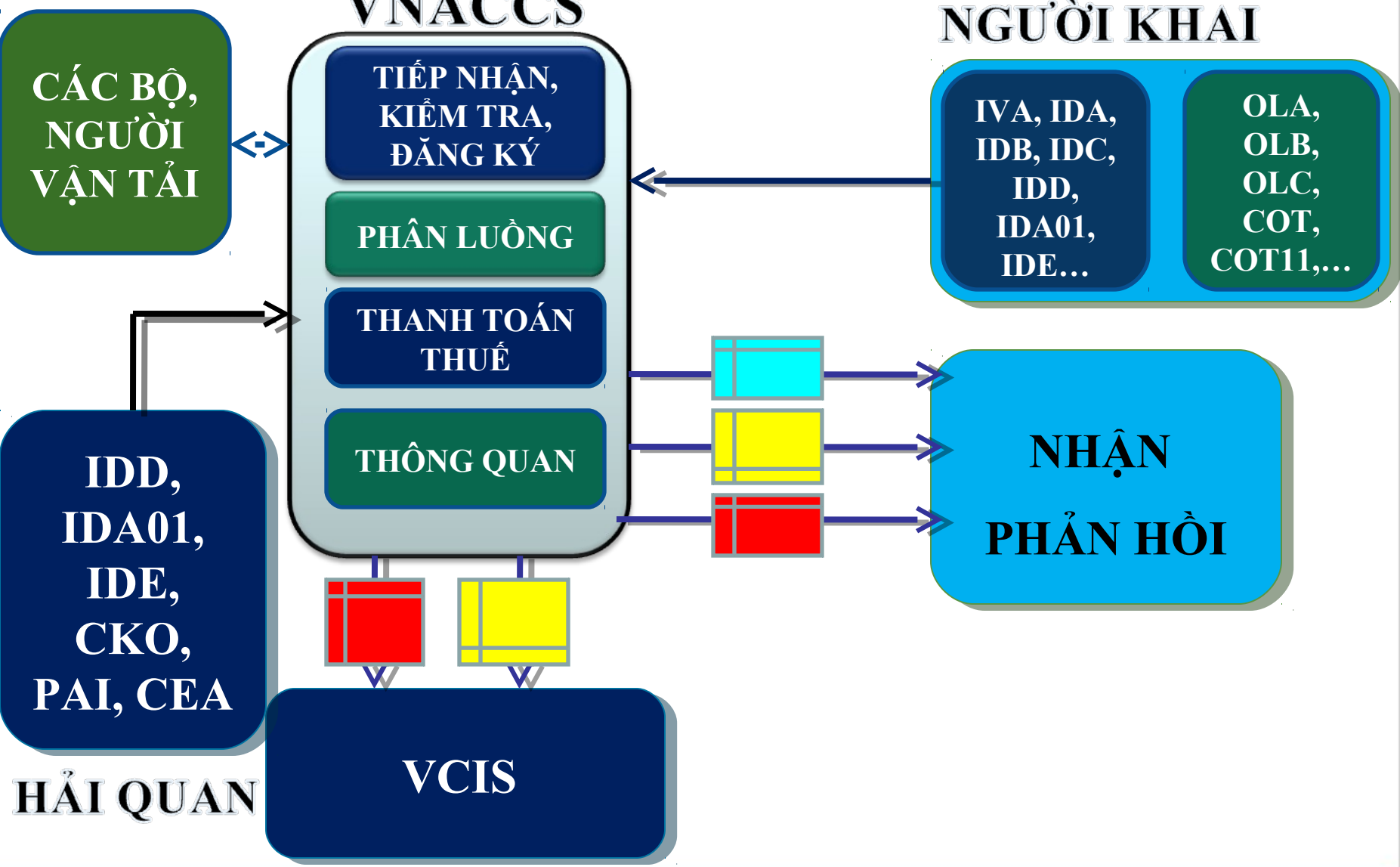



Các công việc cần thực hiện:

1. Cài đặt phần mềm thiết bị đầu cuối;
2. Đăng ký chữ ký số, đăng ký người sử dụng (hướng dẫn trên Website Hải quan);
3. Thực hiện các thủ tục xin cấp bảo lãnh thuế và hạn mức ngân hàng trả thuế thay;
4. Khai trước thông tin hóa đơn (không bắt buộc): nghiệp vụ IVA;



Các công việc cần thực hiện:

5. Khai vận chuyển đối với hàng chuyển cảng, chuyển cửa khẩu;
6. Khai thông tin nhập khẩu (khai tạm): nghiệp vụ IDA/EDA;
7. Kiểm tra thông tin đăng ký tờ khai do hệ thống phản hồi, chịu trách nhiệm về nội dung khai báo; gửi đề đăng ký tờ khai;
8. Xuất trình hồ sơ/hàng hóa theo thông báo của cơ quan hải quan
9. Nộp thuế trực tiếp (trường hợp không sử dụng hạn mức ngân hàng trả thuế thay hoặc bảo lãnh);



TỔNG QUAN VỀ HỆ THỐNG VNACCS

WWW.CUSTOMS.GOV.VN

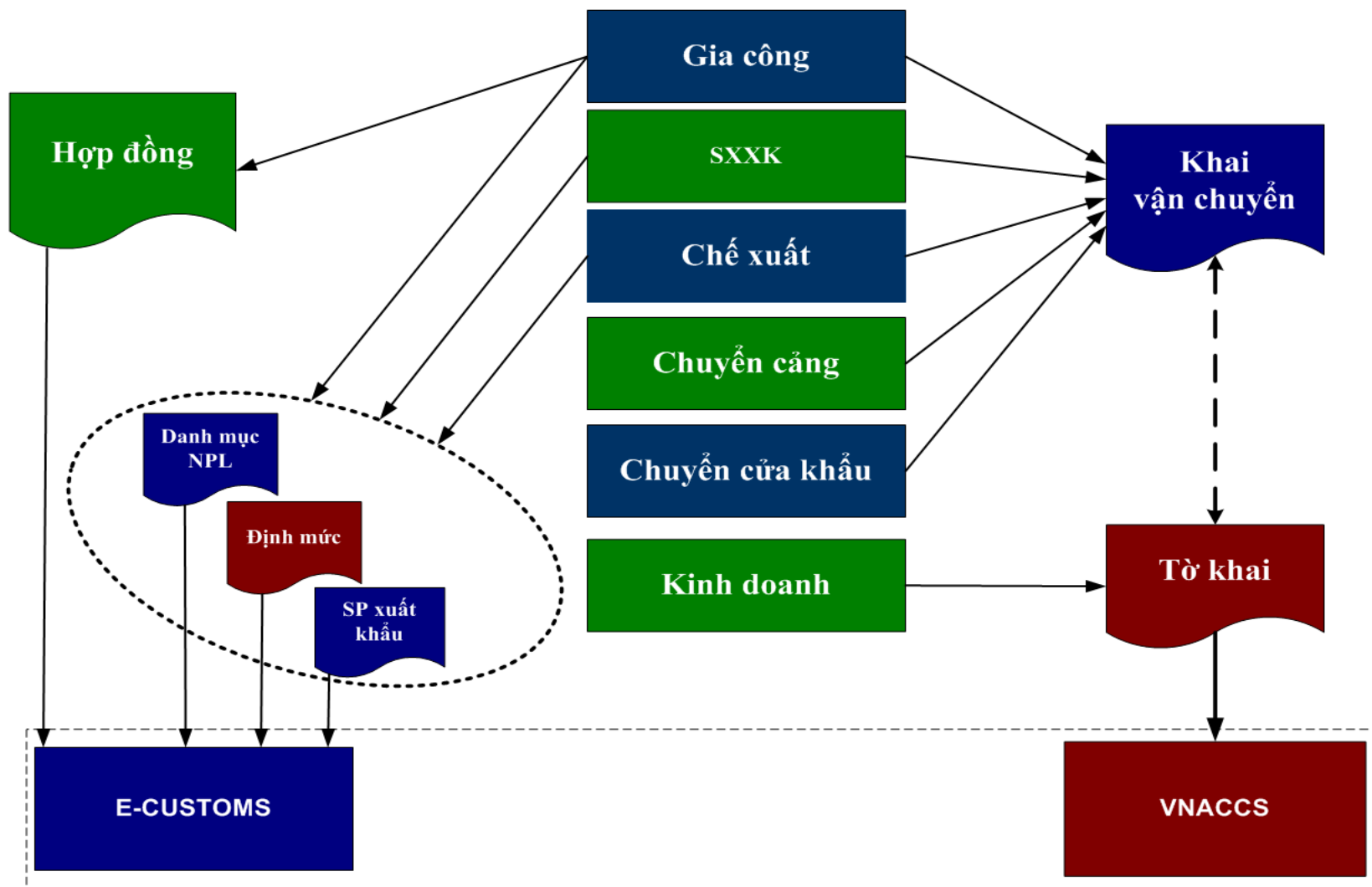



➤ **Các nghiệp vụ nhập khẩu:** Attached\Quy trình 01.doc Attached\Ma nghiệp vụ.docx
(41)

- Khai thông tin nhập khẩu IDA;
- Gọi thông tin khai nhập khẩu IDB;
- Đăng ký tờ khai nhập khẩu IDC;
- Khai sửa đổi, bổ sung trong thông quan IDA01;
- Gọi thông tin tờ khai sửa đổi, bổ sung IDD;
- Đăng ký tờ khai sửa đổi, bổ sung IDE.
- Tham chiếu tờ khai nhập khẩu IID



➤ Các nghiệp vụ xuất khẩu:

- Khai thông tin xuất khẩu EDA;
- Gọi thông tin khai xuất khẩu EDB;
- Đăng ký tờ khai xuất khẩu EDC;
- Khai sửa đổi, bổ sung trong thông quan EDA01;
- Gọi thông tin tờ khai sửa đổi, bổ sung EDD;
- Đăng ký tờ khai sửa đổi, bổ sung EDE.
- Tham chiếu tờ khai xuất khẩu IEX



KHAI, SỬA, THAM CHIẾU THÔNG TIN HÓA ĐƠN



NGHIỆP VỤ IVA – ĐĂNG KÝ THÔNG TIN HÓA ĐƠN



1. Khái quát chung :

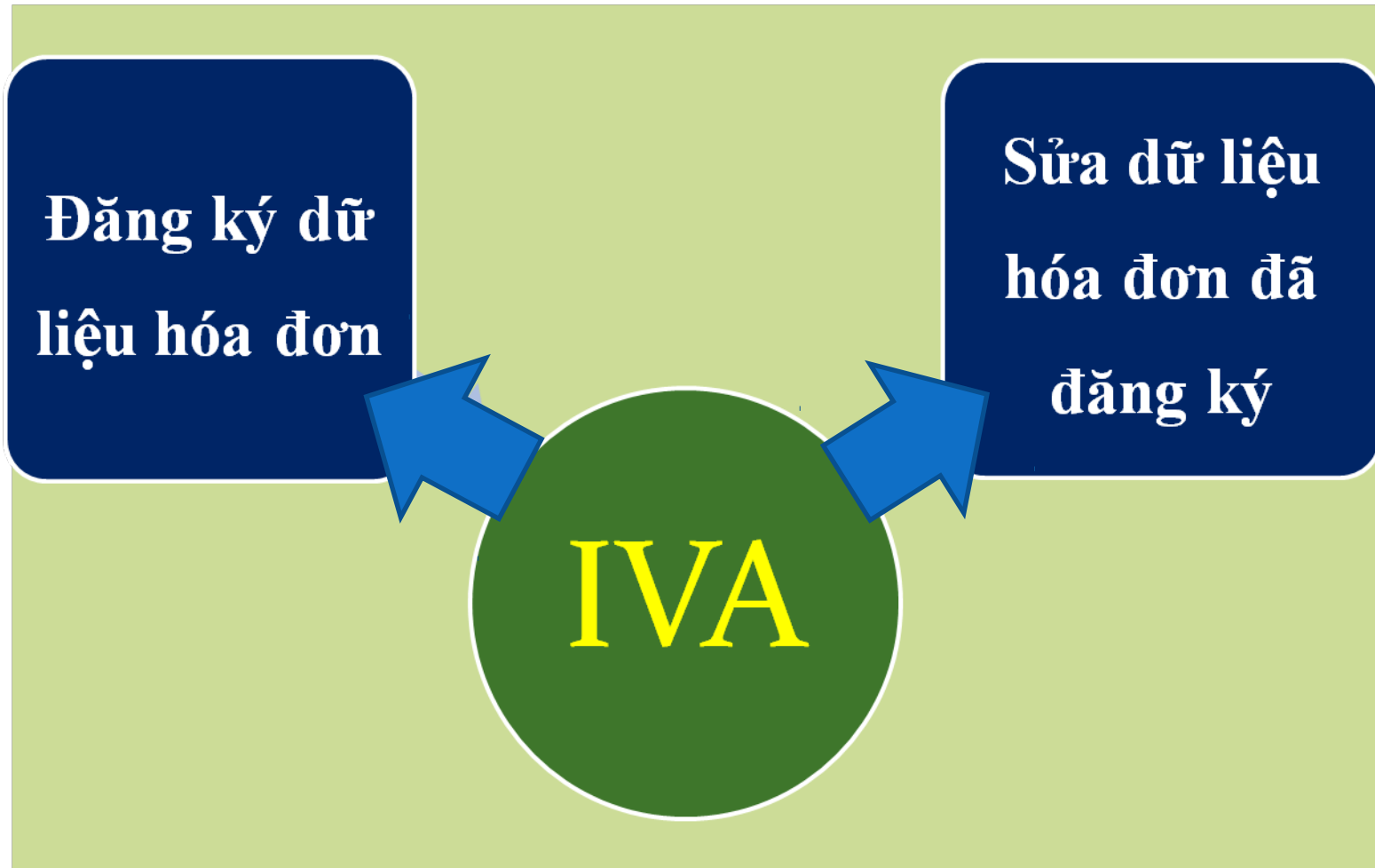



1. Giới thiệu chung (tiếp): Cách gọi ra màn hình IVA

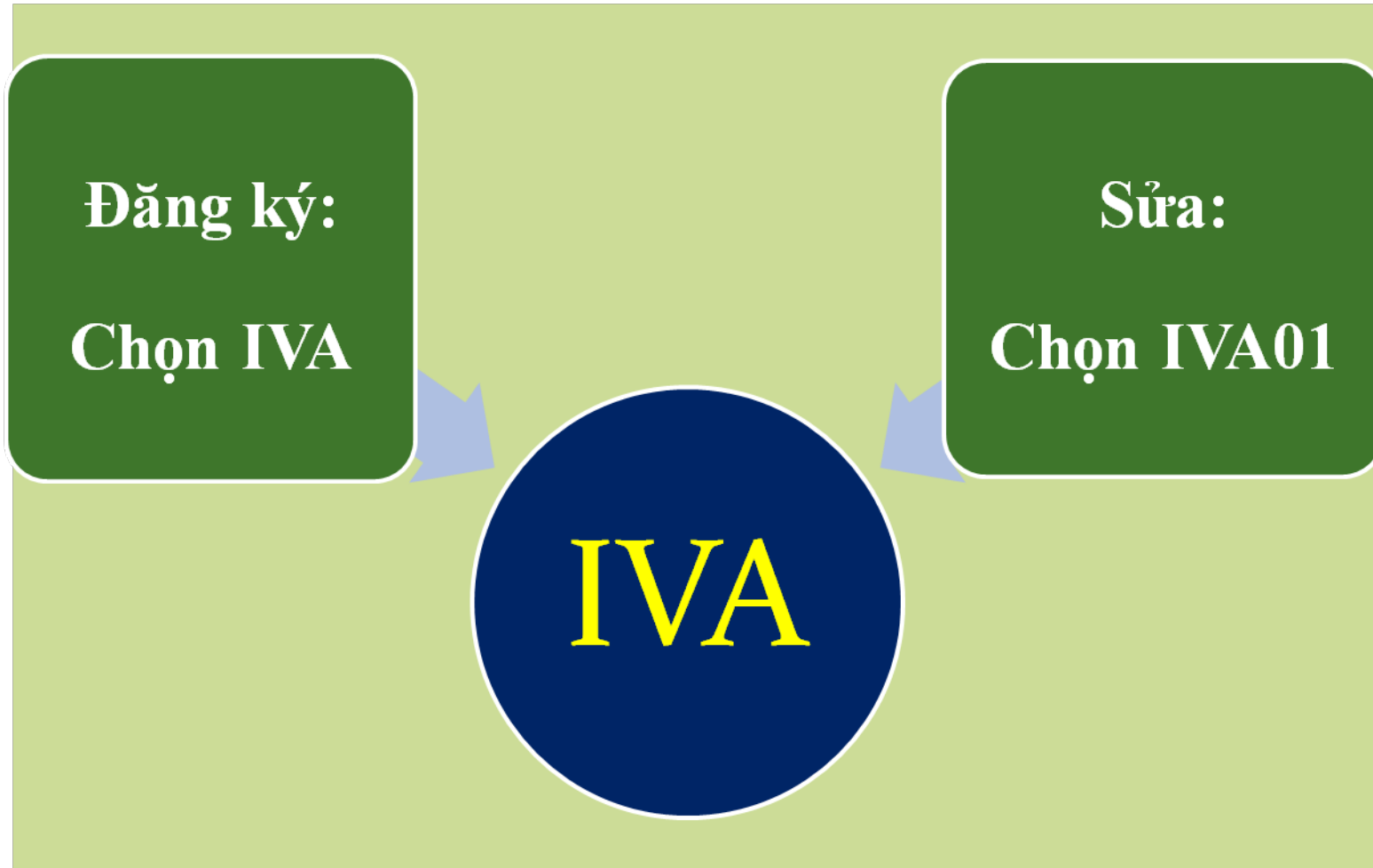



1. Giới thiệu chung (tiếp):

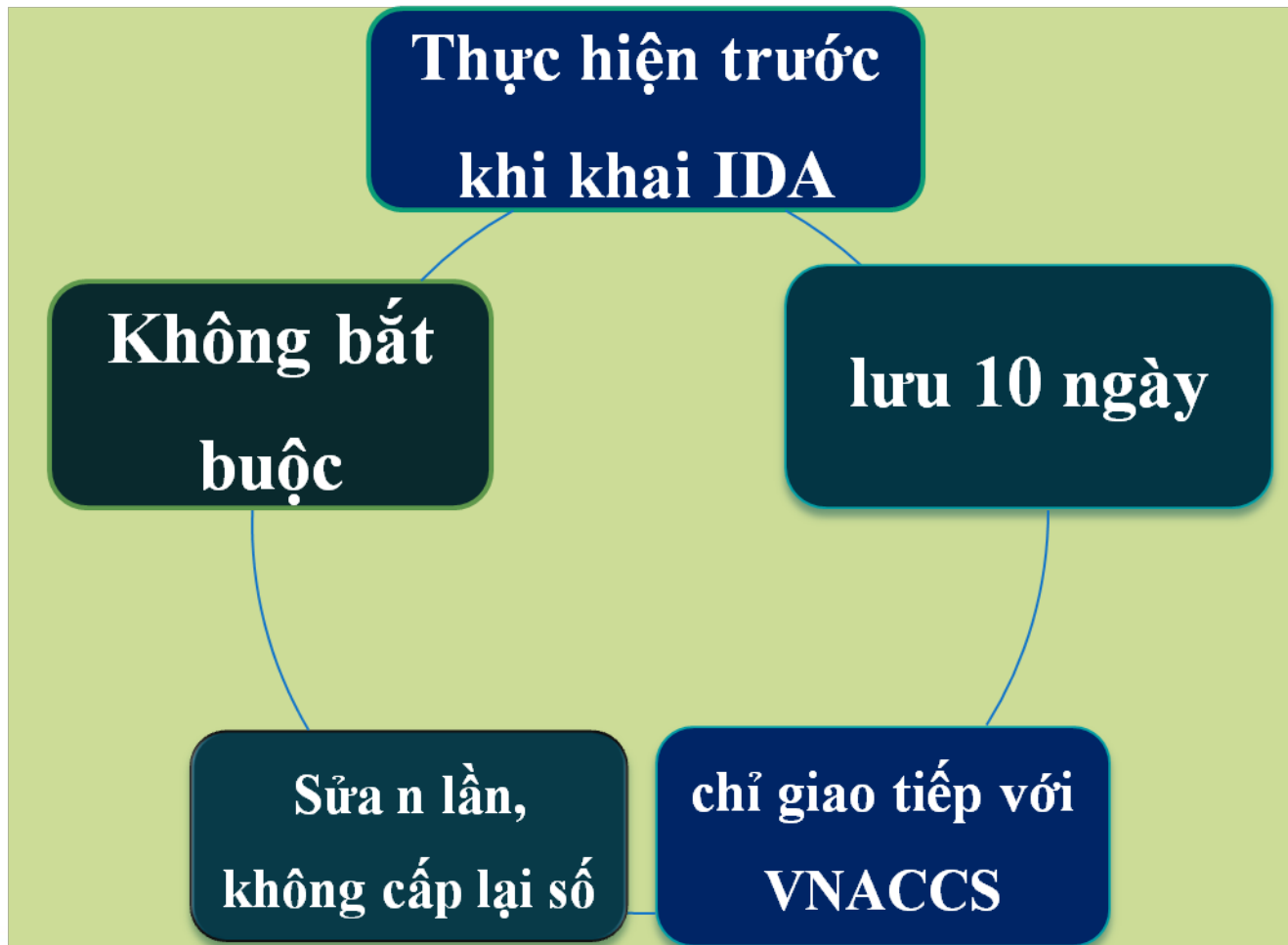



**2. Đối tượng sử dụng: Người xuất khẩu/
nhập khẩu**

3. Nhập thông tin:

- Màn hình nhập liệu:
- Hướng dẫn nhập liệu:



4. Thông tin xuất trả từ hệ thống:

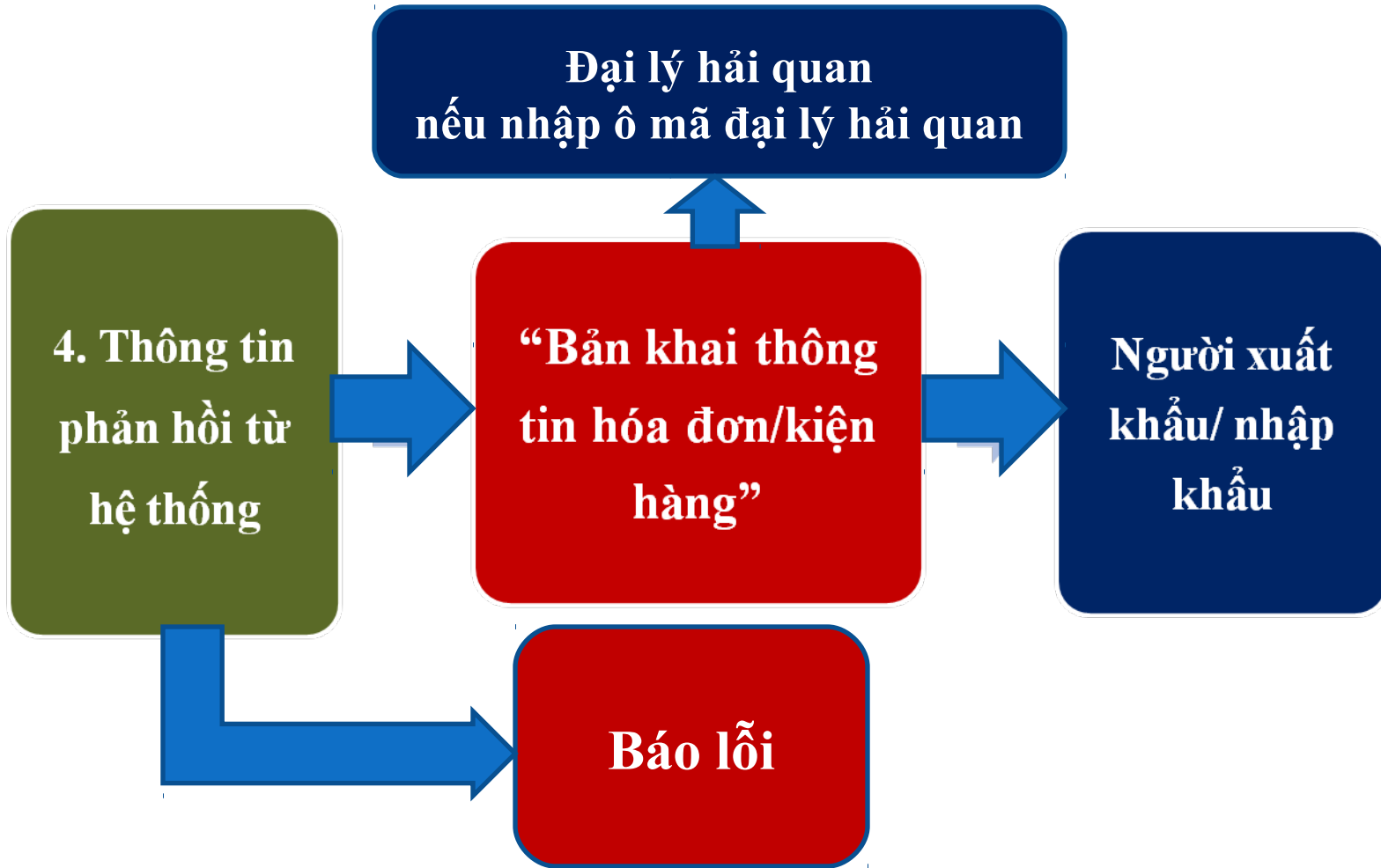



4. Những điểm lưu ý:

(1) Mỗi khai báo đăng ký hóa đơn/phiếu đóng gói nhập tối đa không quá 800 dòng hàng.

(2) Khi gọi dữ liệu IVA sang IDA/EDA, hệ thống sẽ kiểm tra, đối chiếu số đăng ký hóa đơn điện tử đã cấp với số đăng ký hóa đơn điện tử nhập tại nghiệp vụ IDB/EDB.



4. Những điểm lưu ý (tiếp):

(3) Hệ thống tự động chuyển mỗi lần 50 dòng hàng theo thứ tự từ 1 đến hết.

(4) Chuyển file mềm hóa đơn về định dạng theo yêu cầu, hệ thống cho import toàn bộ file hóa đơn

(5) Tên hàng khai báo tại nghiệp vụ đăng ký hóa đơn không nhập bằng tiếng Việt.



1. Khái quát chung:

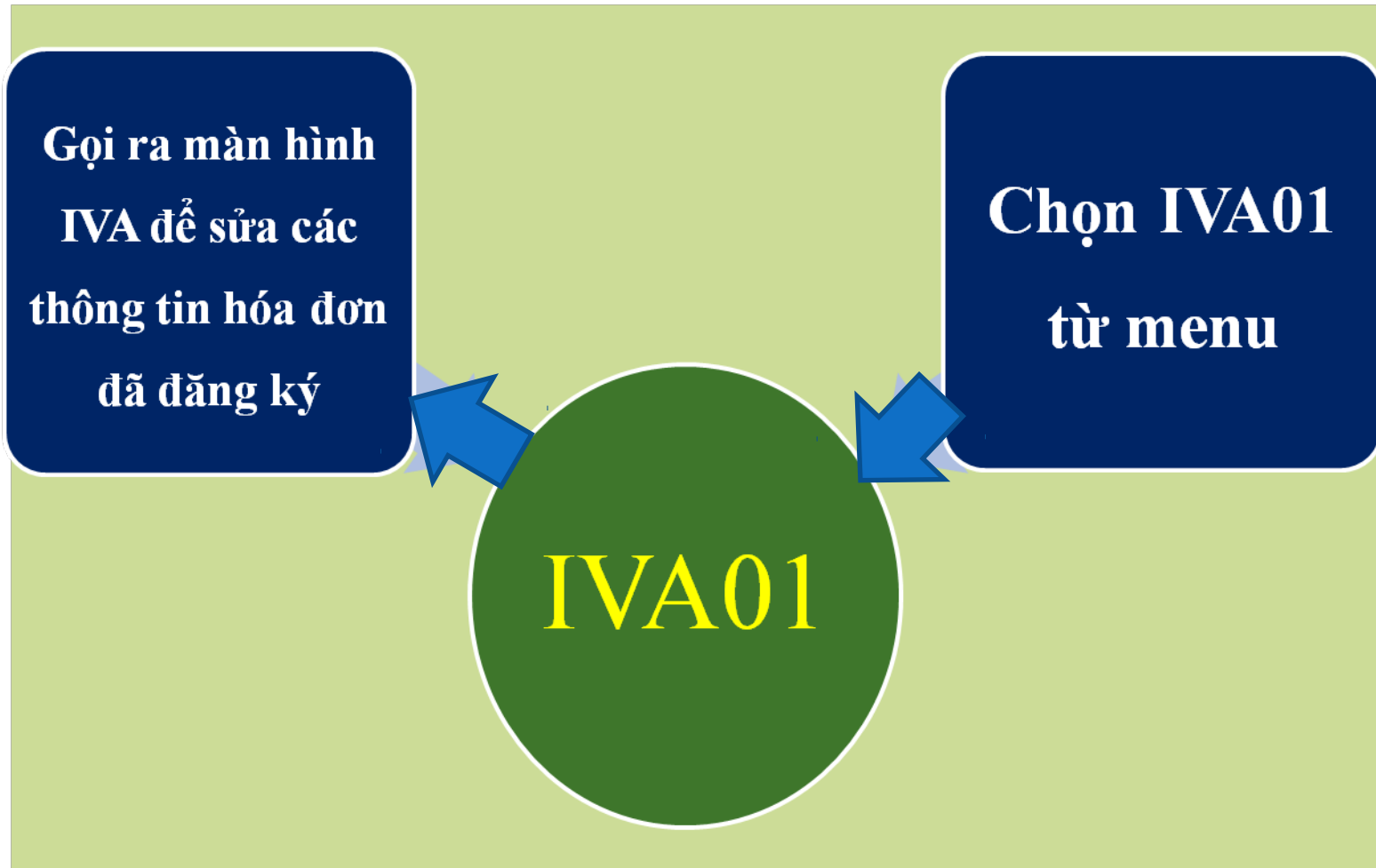



2. Đối tượng sử dụng:

Người xuất khẩu/ nhập khẩu đã thực hiện nghiệp vụ IVA



3. Nhập dữ liệu:

- **Màn hình nhập liệu:** Attached\1045-3_IVA01_Screen Image_Input Data Element.pdf
- **Hướng dẫn nhập liệu:**

Chỉ tiêu “Số tiếp nhận hóa đơn điện tử” là duy nhất, bắt buộc nhập

Nhập “Số tiếp nhận hóa đơn điện tử”



**4. Thông tin phản
hồi từ hệ thống**

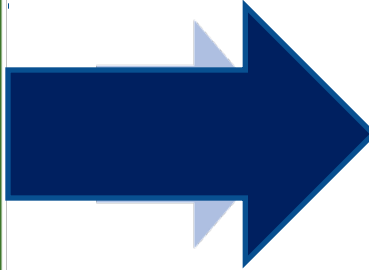

Màn hình IVA



Báo lỗi



5. Những điểm lưu ý:

(1) Sửa - giữ nguyên số đăng ký hóa đơn điện tử đã cấp ban đầu tại nghiệp vụ IVA

(2) Gọi thông tin từ IVA sang IDA, chỉ cho phép sửa IVA trước khi thực hiện IDC cho IDA đó.

(3) Sửa n lần



NGHIỆP VỤ IIV

THAM CHIẾU THÔNG TIN

HÓA ĐƠN/ PHIẾU ĐÓNG GÓI



1. Khái quát chung :

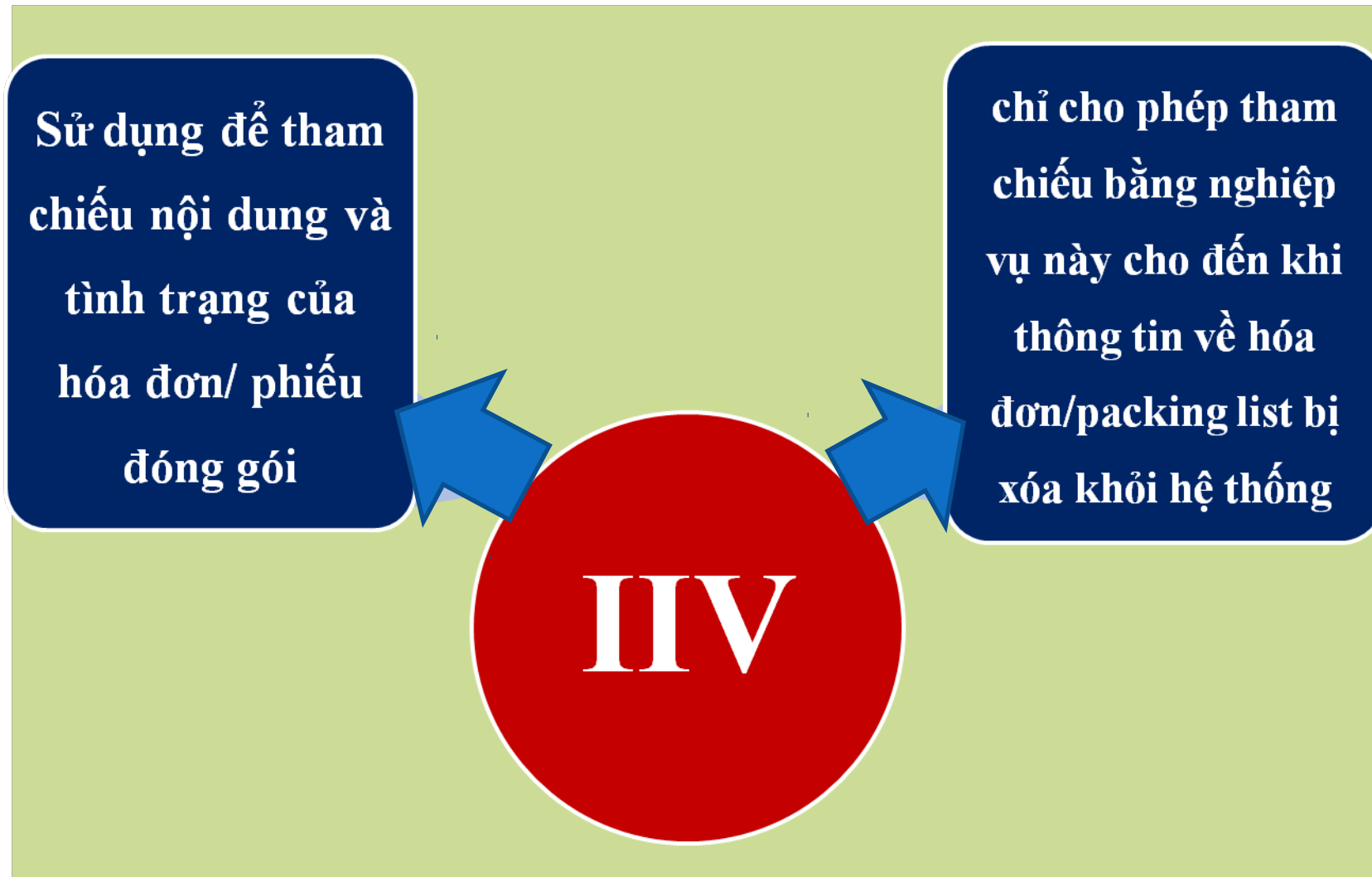



1. Khái quát chung (tiếp) :

- Đối tượng sử dụng:

- Nhân viên Hải quan ;
- Người xuất khẩu/nhập khẩu
- Công ty vận tải đa phương thức có liên quan

Trường hợp người nhập liệu là đại lý hải quan, thì bắt buộc phải là người đã được đăng ký trên dữ liệu hóa đơn

Trường hợp người nhập liệu là người xuất khẩu/người nhập khẩu thì là người đã đăng ký dữ liệu hóa đơn



2. Nhập thông tin (tiếp)

- Hướng dẫn nhập liệu:

Chỉ tiêu “Số tiếp nhận hóa đơn điện tử” là duy nhất, bắt buộc nhập

Nhập “Số tiếp nhận hóa đơn điện tử”



Đính kèm Màn hình xuất trả...\DD(2)\VNACCS\01_Online Services\02_e-Invoice\Output information\VAL094-2_Reference information of invoice_packing list.pdf

**4. Thông tin phản
hồi từ hệ thống**

**Màn hình tham
chiếu thông tin hóa
đơn/phiếu đóng gói**

Báo lỗi



KHAI, ĐĂNG KÝ TỜ KHAI HẢI QUAN

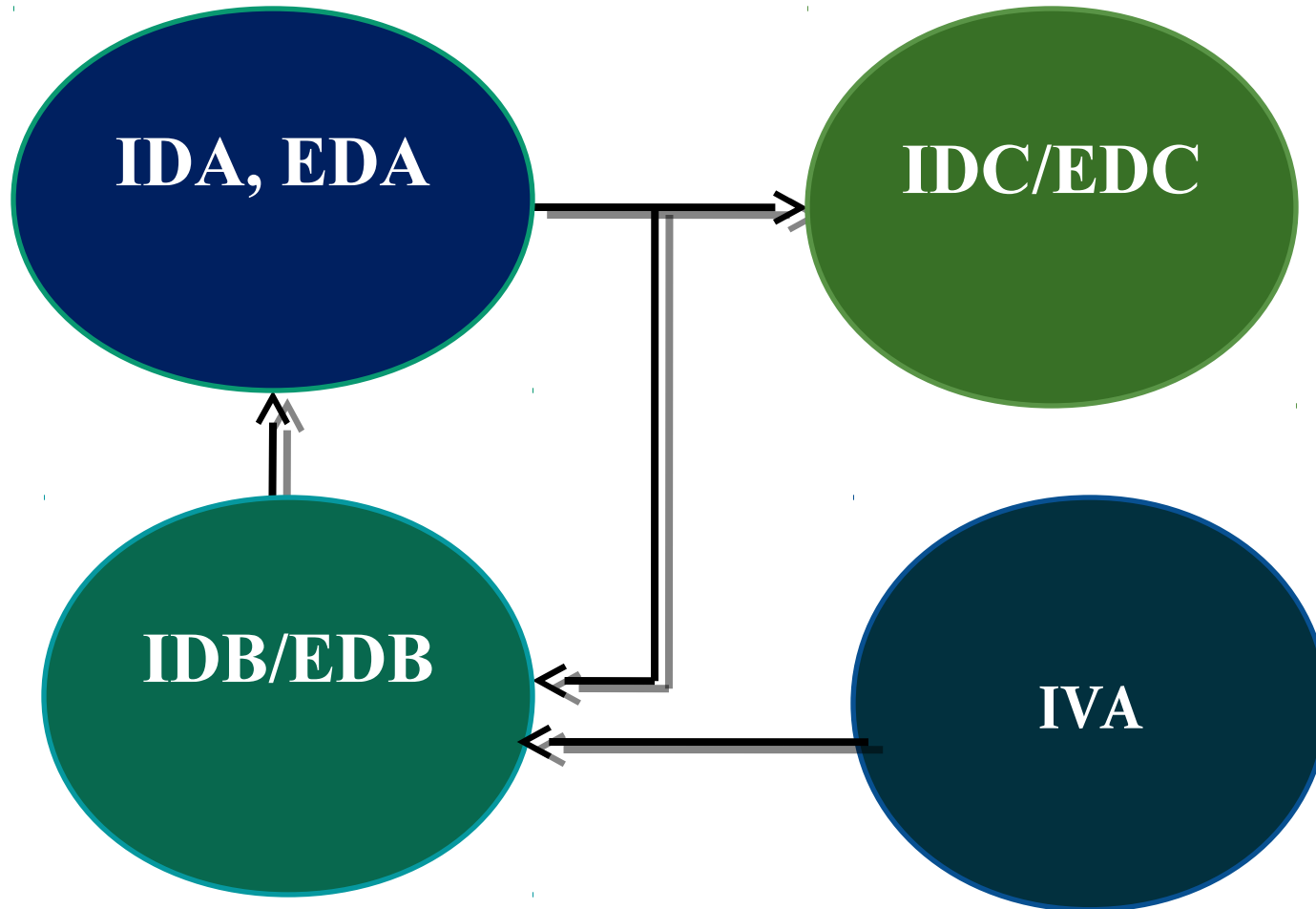



NGHIỆP VỤ IDA - KHAI THÔNG TIN NHẬP KHẨU



1. Khái quát chung:

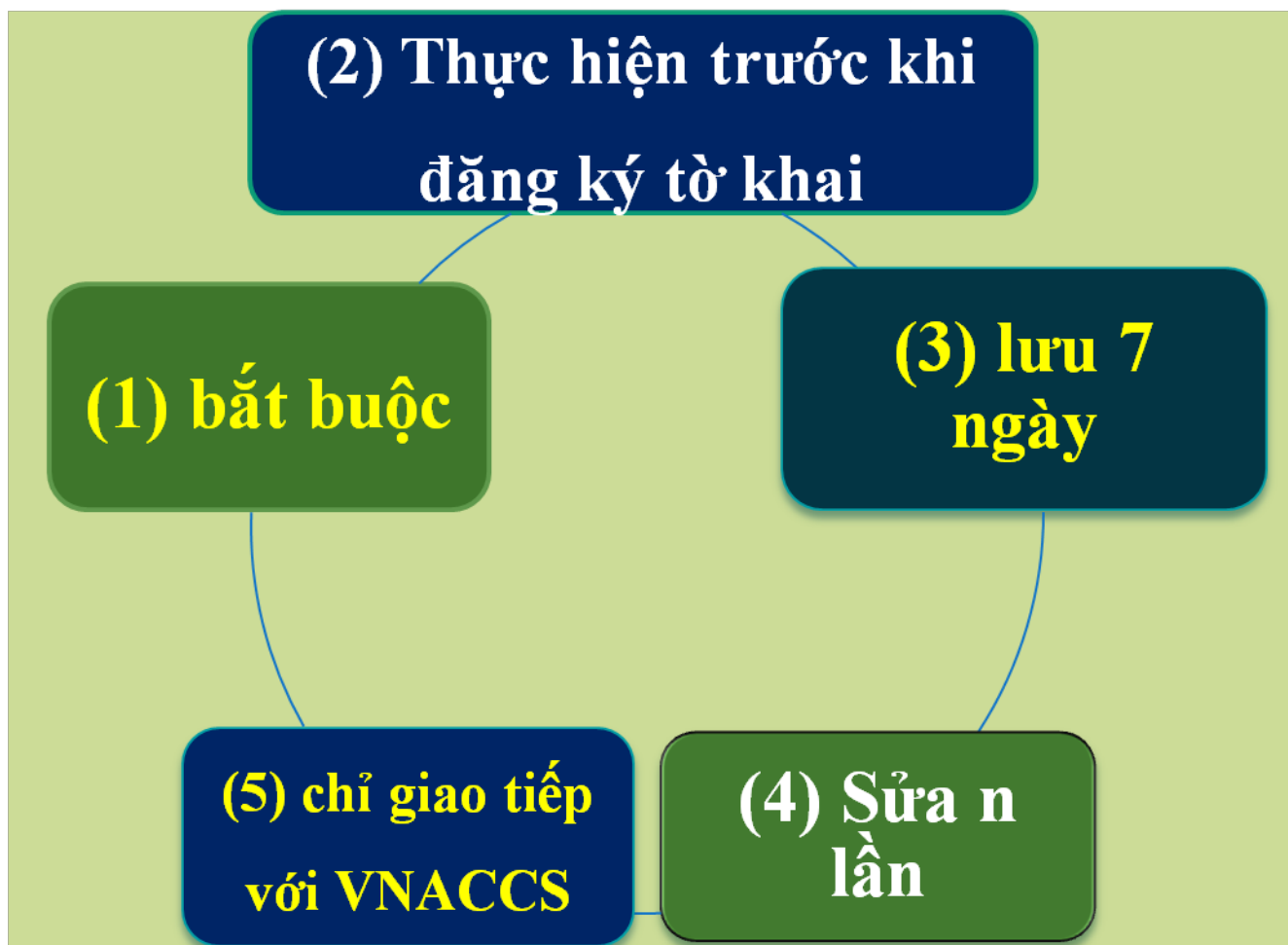



1. Khái quát chung (tiếp):

- Cách gọi ra màn hình IDA

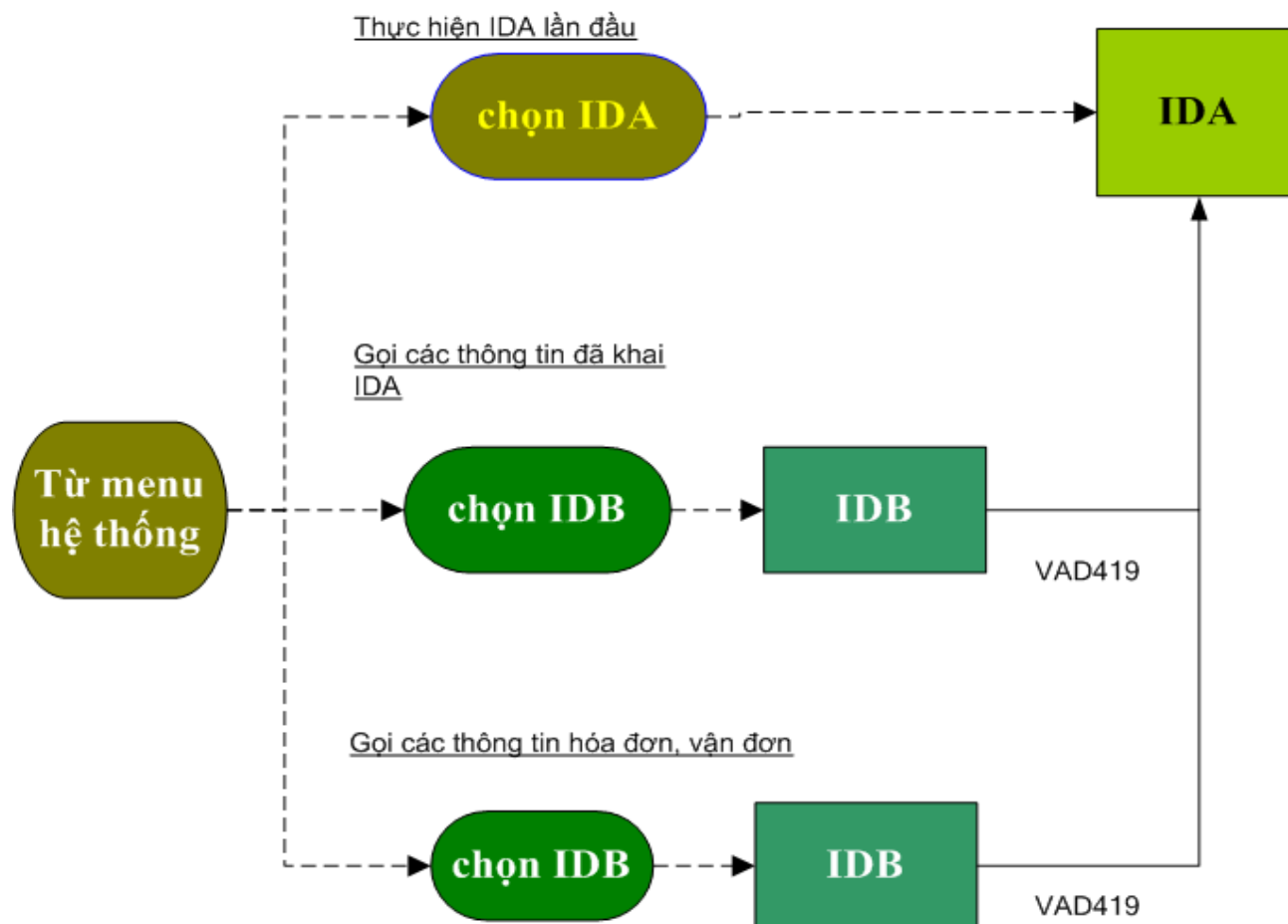



1. Khái quát chung (tiếp):





2. Đối tượng sử dụng:

Lần đầu

- Người nhập khẩu
- Đại lý hải quan

Sửa

- Người đã đăng kí các chỉ tiêu dữ liệu
- Người khai dự kiến



3. Nhập thông tin

- **Màn hình nhập liệu:** [Attached\1001-3_IDA_ScreenImage_InputDataElement.pdf](#)
- **Hướng dẫn nhập liệu:** Theo phụ lục đính kèm



4. Thông tin phản hồi từ hệ thống:

- Màn hình thông tin đăng ký tờ khai (IDC)
[Attached\Man hình xuất tra IDC.pdf](#)
- Báo lỗi



5. Những điểm lưu ý:

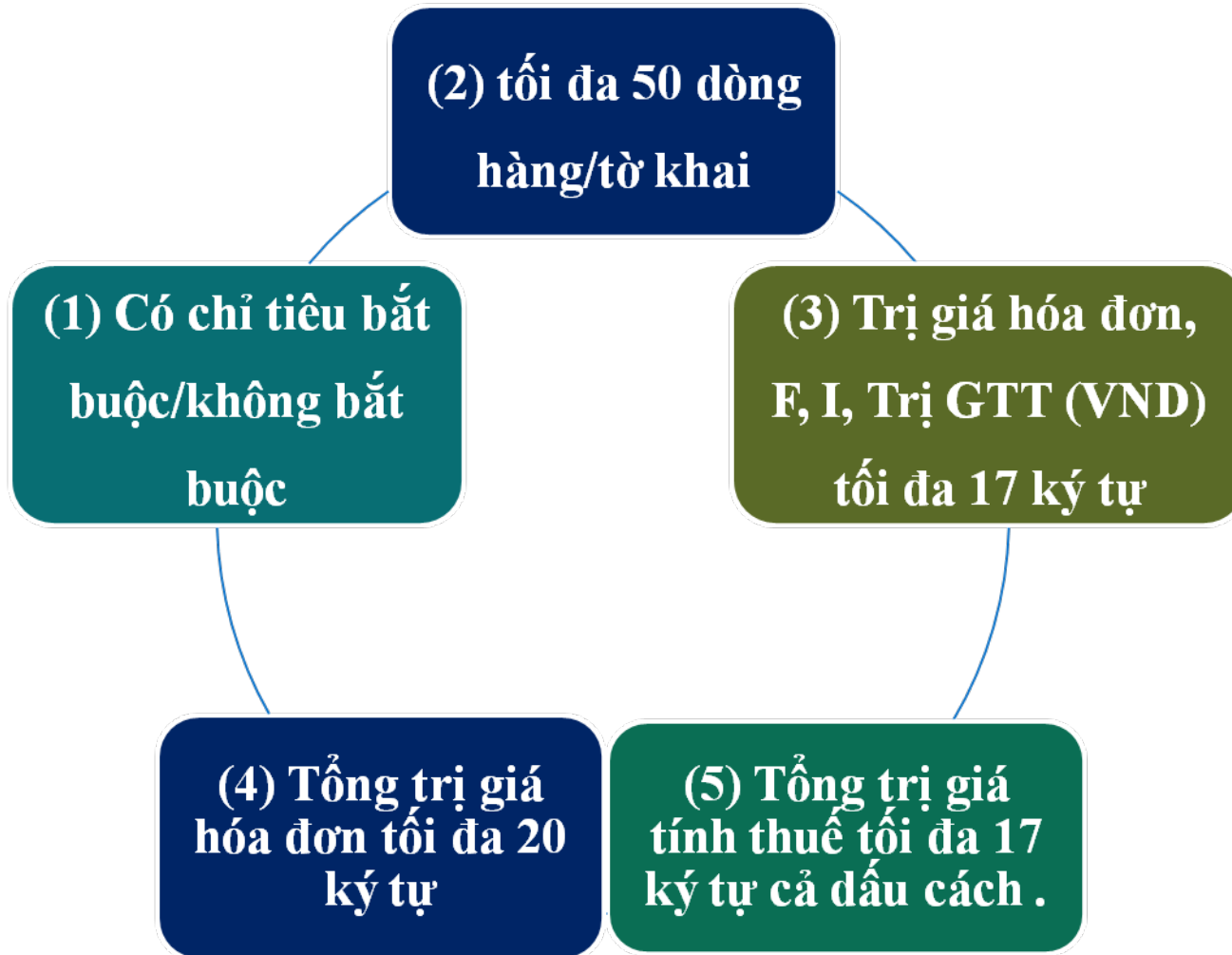



5. Những điểm lưu ý (tiếp)

(6) Nhận màn hình thông tin đăng ký tờ khai NK IDC, người khai kiểm tra tính chính xác của các thông tin:

Gửi đến hệ thống, nếu được chấp nhận thì đã hoàn tất việc đăng ký tờ khai

Cần chỉnh sửa thì dùng IDB gọi ra màn hình IDA để sửa các thông tin trên đó

không gửi ngay đến hệ thống thì tờ khai chưa được đăng ký. Muốn gọi lại màn hình này dùng nghiệp vụ IDC



**NGHIỆP VỤ IDB – GỌI
THÔNG TIN KHAI NHẬP
KHẨU**



IDB - GỌI THÔNG TIN KHAI NHẬP KHẨU

WWW.EUS.COM.VN

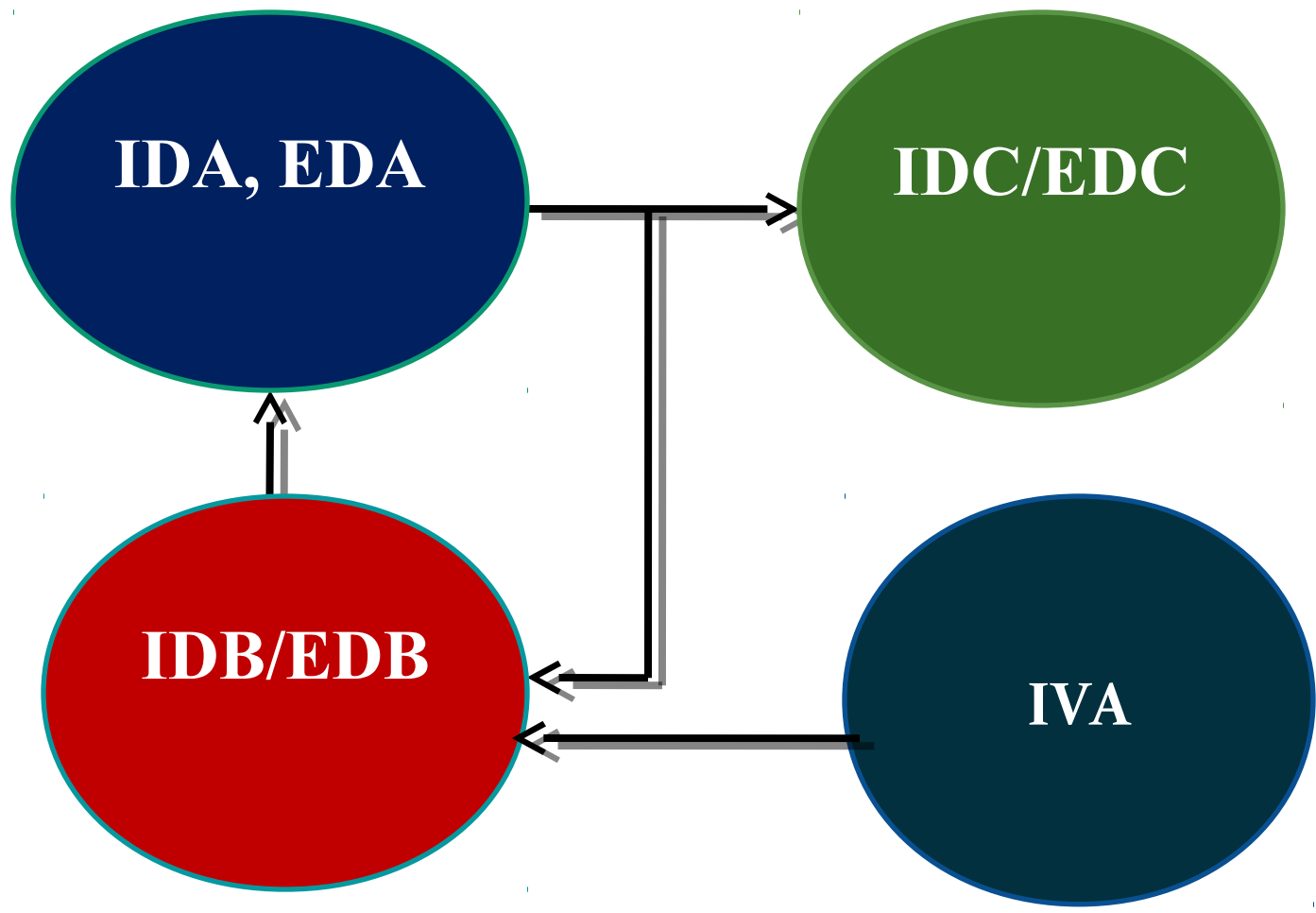



1. Khái quát chung :

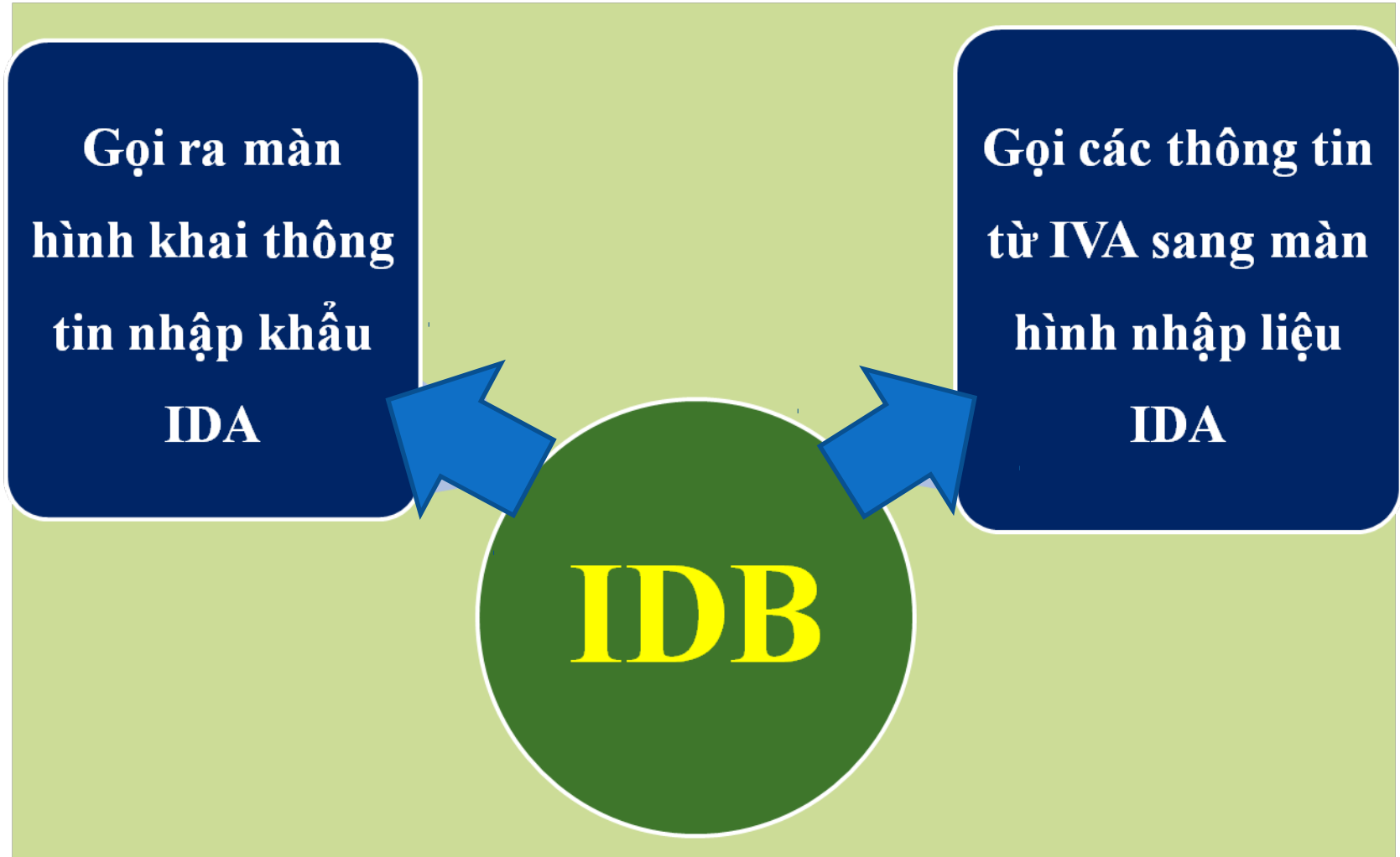



1. Khái quát chung (tiếp):

**Các chỉ tiêu
gọi từ IVA
sang màn
hình IDA:**

1. Mã người nhập khẩu;

2. Tên người nhập khẩu;

3. Địa chỉ người nhập khẩu;

4. Số điện thoại người nhập khẩu;

5. Tên người gửi hàng;

6. Số kiện hàng;



1. Khái quát chung (tiếp):

**Các chỉ tiêu
gọi từ IVA
sang màn
hình IDA:**

7. Mã đơn vị số kiện hàng;

8. Tổng trọng lượng hàng (gross);

9. Mã đơn vị tính tổng trọng lượng;

10. Số, kí hiệu;

11. Tên tàu/ số chuyến bay dự kiến;

12. Mã cảng bốc/dỡ hàng;



1. Khái quát chung (tiếp):

**Các chỉ tiêu
gọi từ IVA
sang màn
hình IDA:**

13. Tên cảng bốc/dỡ hàng;

14. Số hóa đơn;

15. Ngày phát hành hóa đơn;

16. Mã điều kiện giá hóa đơn;

17. Mã tiền tệ giá hóa đơn;

18. Giá hóa đơn;



1. Khái quát chung (tiếp):

**Các chỉ tiêu
gọi từ IVA
sang màn
hình IDA:**

19. Mã số hàng hóa;

20. Tên hàng;

21. Số lượng;

22. Mã đơn vị tính số lượng.



1. Khái quát chung (tiếp):

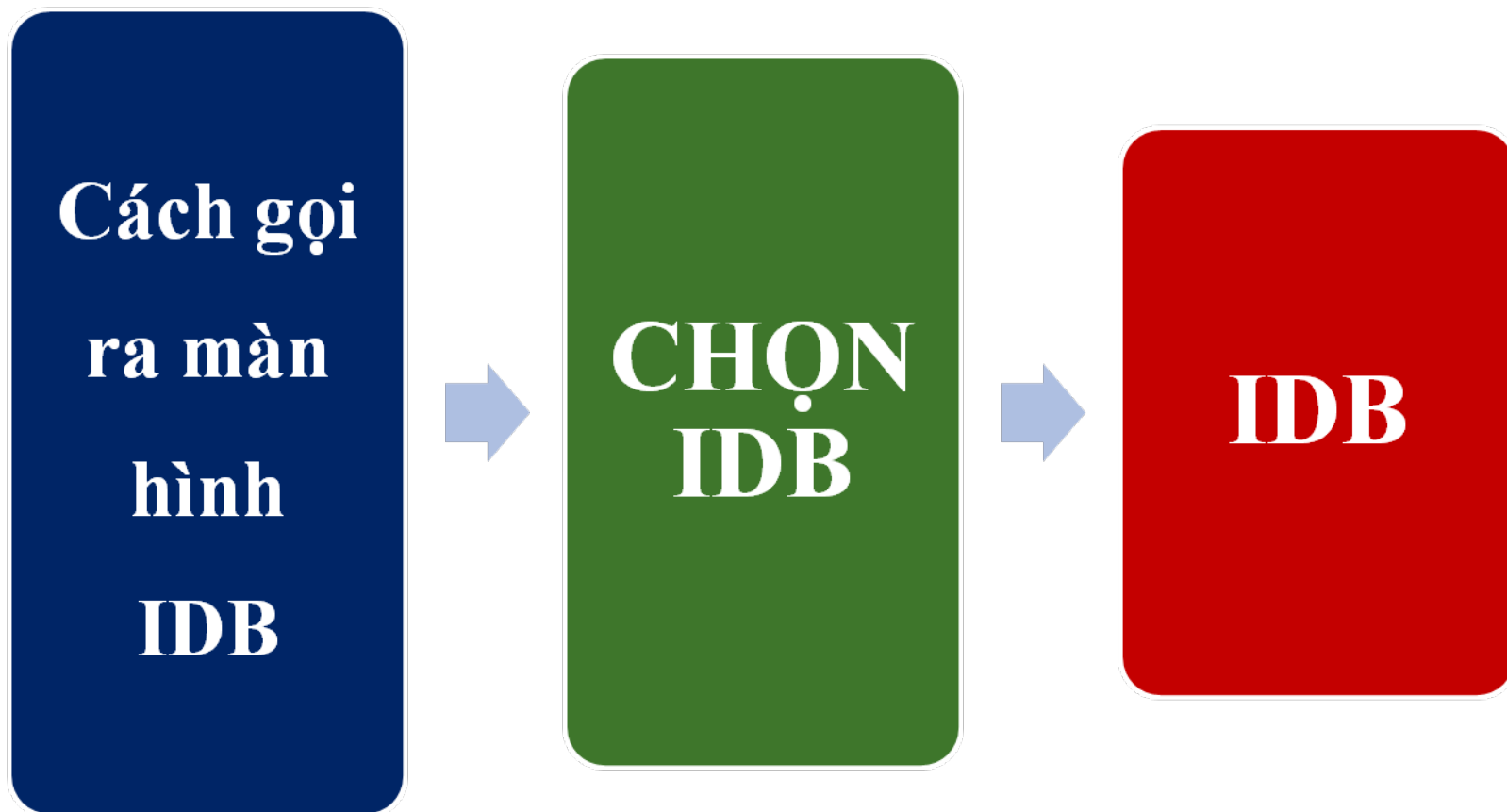



2. Đối tượng sử dụng:

Đối tượng

- Người nhập khẩu
- Đại lý hải quan

Điều kiện

- Là người đã đăng kí dữ liệu; hoặc
- Người khai dự kiến.



3. Nhập thông tin:

IDB Pre-registration of import declaration (Call up)

Tệp tin(F) Hiển thị(V)

Số tờ khai

Số vận đơn -

Số tiếp nhận hóa đơn điện tử



3. Nhập thông tin (tiếp)

- | | | |
|---|-------------------|--|
| 1 | Số tờ khai | Áp dụng đối với trường hợp đã được cấp số tờ khai |
| 2 | Loại | S: vận chuyển bằng đường biển |
| | Manifest | A: vận chuyển bằng đường hàng không |
| | | R: vận chuyển bằng đường sắt |



3. Nhập thông tin (tiếp)

- 3 Số vận đơn (số B/L, số AWB, ...)** Nếu đã đăng ký thông tin hàng hóa trên hệ thống.
- * Mã manifest là S hoặc R: Nhập "Mã hãng vận tải" + "Số vận đơn"
 - * Mã manifest là "A":
 - (1) Nhập số vận đơn chủ.
 - (2) Nhập "Mã Hãng vận tải" + "Số vận đơn của người gom hàng"



3. Nhập thông tin (tiếp)

- 4 Số tiếp - Áp dụng đối với trường hợp thông nhận hóa tin hóa đơn đã được đăng kí.
đơn điện tử - Nhập số tiếp nhận hóa đơn điện tử.



4. Thông tin xuất ra:

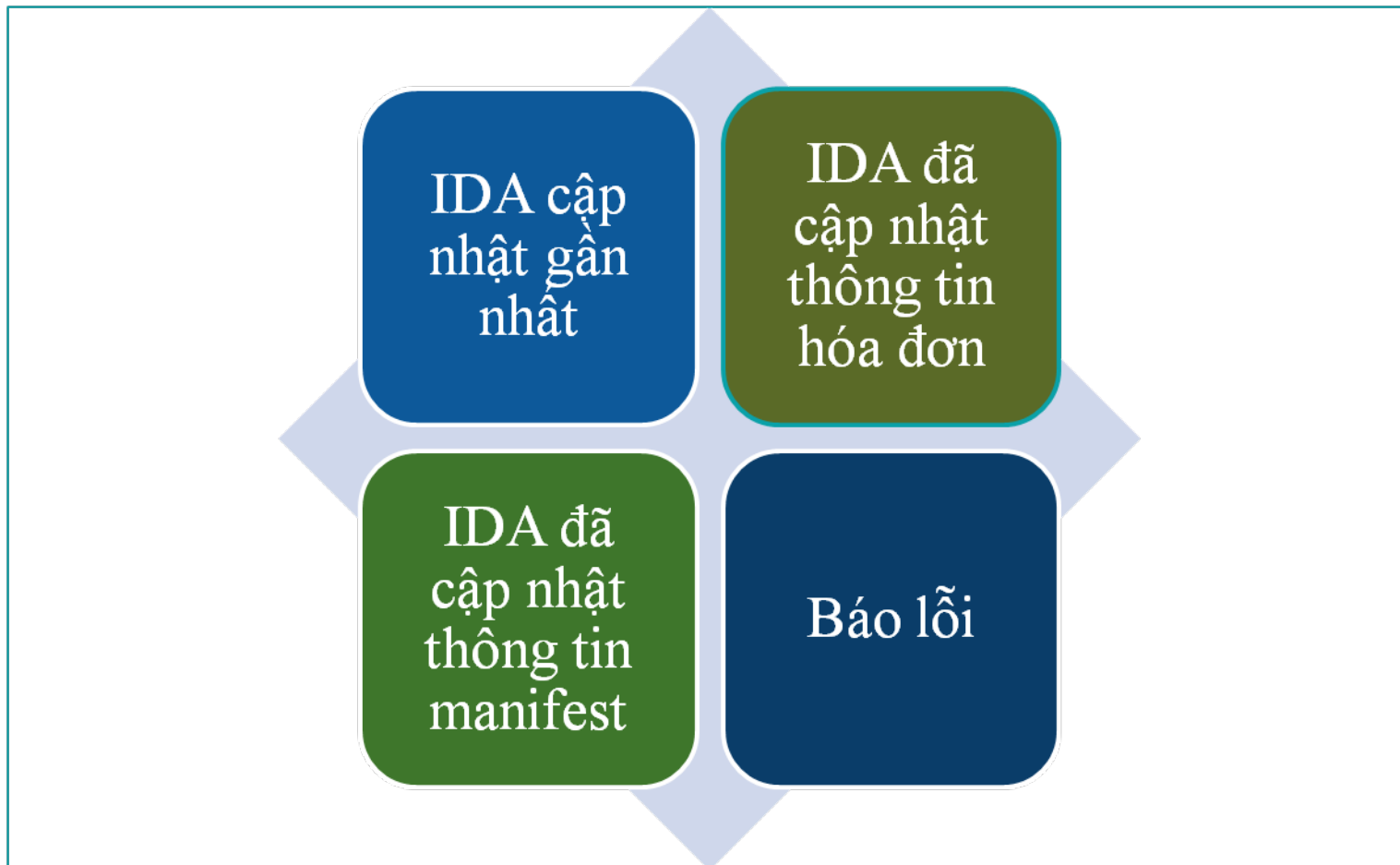



NGHIỆP VỤ IDC – ĐĂNG KÝ TỜ KHAI NHẬP KHẨU



IDC – ĐĂNG KÝ TỜ KHAI NHẬP KHẨU

WWW.CUSTOMS.GOV.VN

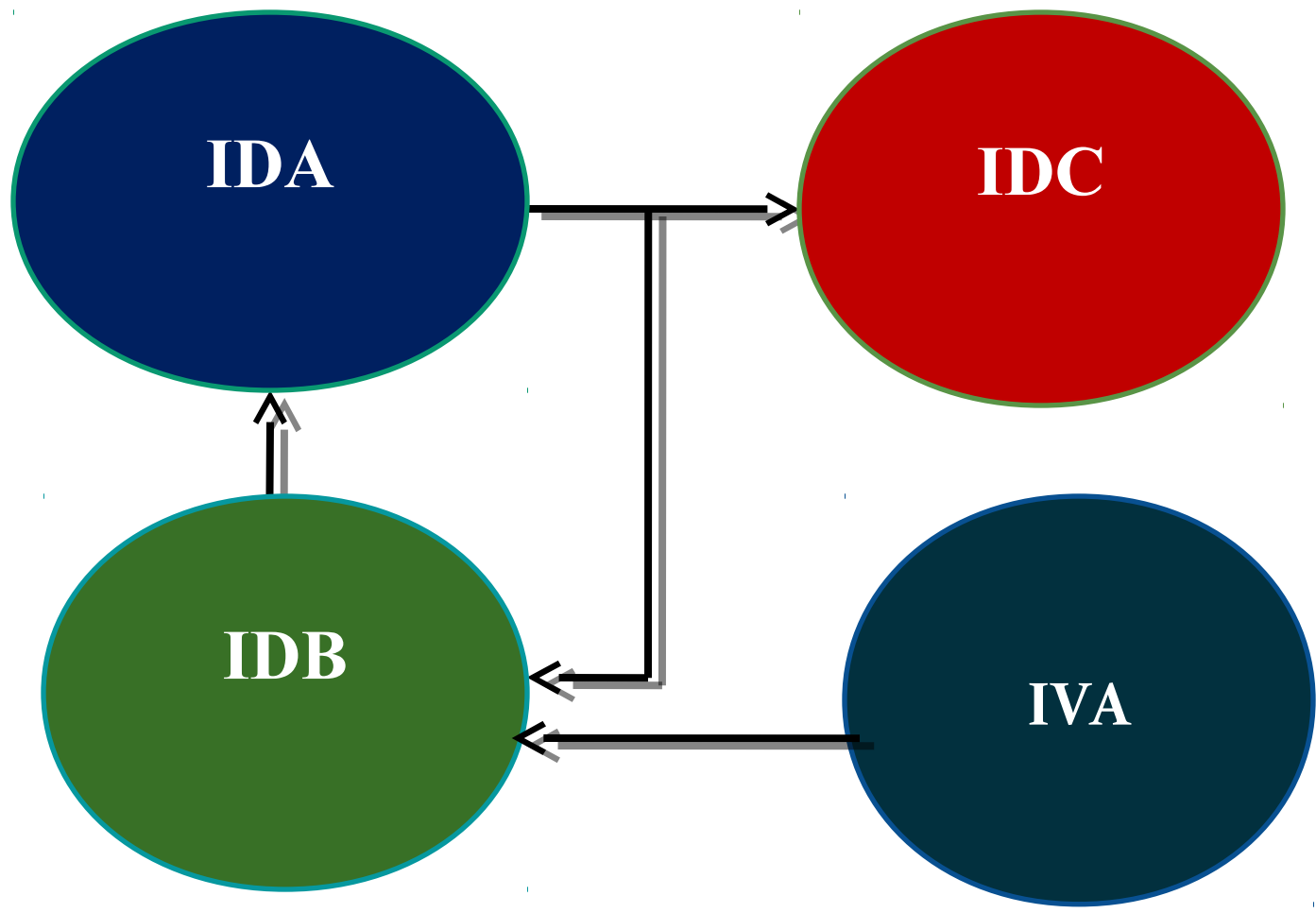



1. Khái quát chung :

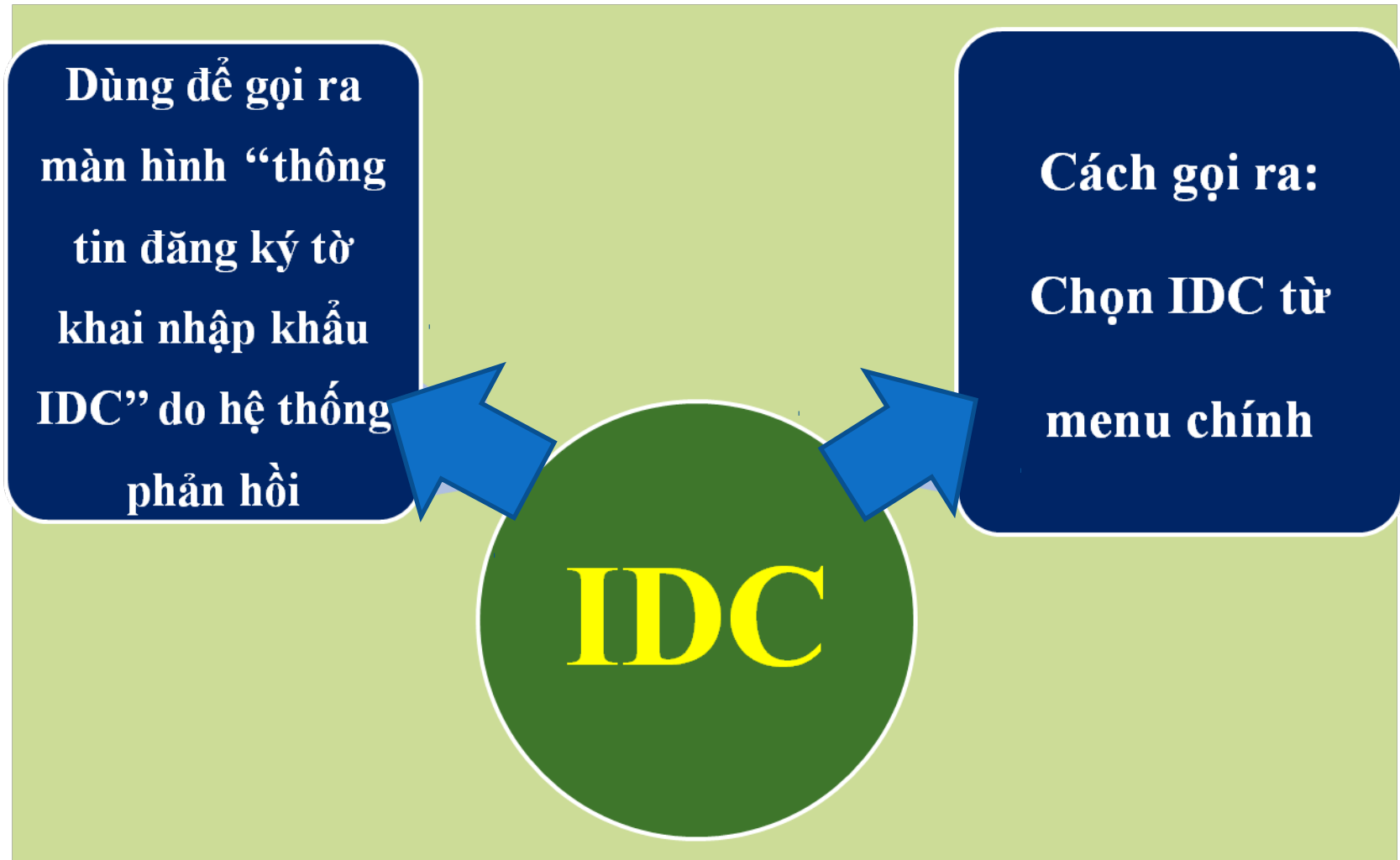



2. Đối tượng sử dụng:

Đối tượng

- Người nhập khẩu
- Đại lý hải quan

Điều kiện

- Người khai dự kiến



3. Nhập thông tin:

- Màn hình nhập liệu

The screenshot shows a window titled "IDC Import declaration" with standard Windows window controls (minimize, maximize, close). Below the title bar, there are menu options: "Tập tin(F)" and "Hiển thị(V)". The main area of the window is mostly blank, with a single text input field in the lower center. To the left of the input field is the label "Số tờ khai *", where the asterisk indicates a required field.



3. Nhập thông tin:

- **Hướng dẫn nhập liệu**

**Chỉ tiêu “Số tờ khai” là
duy nhất, bắt buộc nhập**

**Nhập số tờ khai cần gọi
ra (12 ký tự)**



4. Thông tin phản hồi từ hệ thống: Attached\Man hình xuất tra IDC.pdf

**Màn hình
“Thông tin
đăng ký tờ khai
nhập khẩu
IDC”**

Báo lỗi



4. Thông tin phản hồi từ hệ thống (tiếp) Attached\VAD1AG-3

“Gửi” tại màn hình thông tin đăng ký tờ khai IDC, hệ thống sẽ phản hồi:

Tờ khai nhập khẩu cho người nhập liệu (luồng vàng, đỏ)

Chứng từ ghi số thuế phải thu cho người nhập liệu với điều kiện Tkhai luồng xanh, thuế khác 0

Chứng từ ghi lệ phí hải quan cho người nhập liệu

Quyết định thông quan cho người nhập liệu, người nhập khẩu, người khai danh mục miễn thuế

Thông tin tờ khai nhập khẩu (bản ghi) cho Hải quan (Luồng vàng và đỏ)



4. Thông tin phản hồi từ hệ thống (tiếp)Attached\VAD487-3_Information on designation of physical inspection etc.pdf

**Trường hợp chuyển luồng hệ thống xuất ra
cho người khai hải quan “Thông báo yêu cầu
kiểm tra thực tế hàng hóa”**



5. Những điểm lưu ý:

(1) Nếu tỷ giá, thuế suất tại IDC khác IDA => báo lỗi

**(2) Kiểm tra điều kiện đăng ký tờ khai,
Không đủ điều kiện có loại trừ**



5. Những điểm lưu ý (tiếp):

(3) Bảo lãnh riêng theo số vận đơn/ hóa đơn (trước)/ tờ khai (sau) , thì số vận đơn/ hóa đơn/tờ khai tại chứng thư bảo lãnh khớp với khai báo tại tờ khai

(4) Cùng một mặt hàng nhưng các sắc thuế có thời hạn nộp thuế khác nhau hệ thống tự động xuất ra các chứng từ ghi số thuế phải thu tương ứng với từng thời hạn nộp thuế



5. Những điểm lưu ý (tiếp):

(5) Phân biệt 02 màn hình IDC:

(a) Màn hình nhập liệu IDC: để gọi ra màn hình (b)

(b) Màn hình thông tin tờ khai nhập khẩu IDC: được hệ thống phản hồi sau khi người khai thực hiện nghiệp vụ IDA và IDC (b)



KHAI, ĐĂNG KÝ TỜ KHAI XUẤT KHẨU



KHAI SỬA ĐỔI BỔ SUNG TRONG THÔNG QUAN



Khái quát sơ đồ dịch chuyển màn hình:

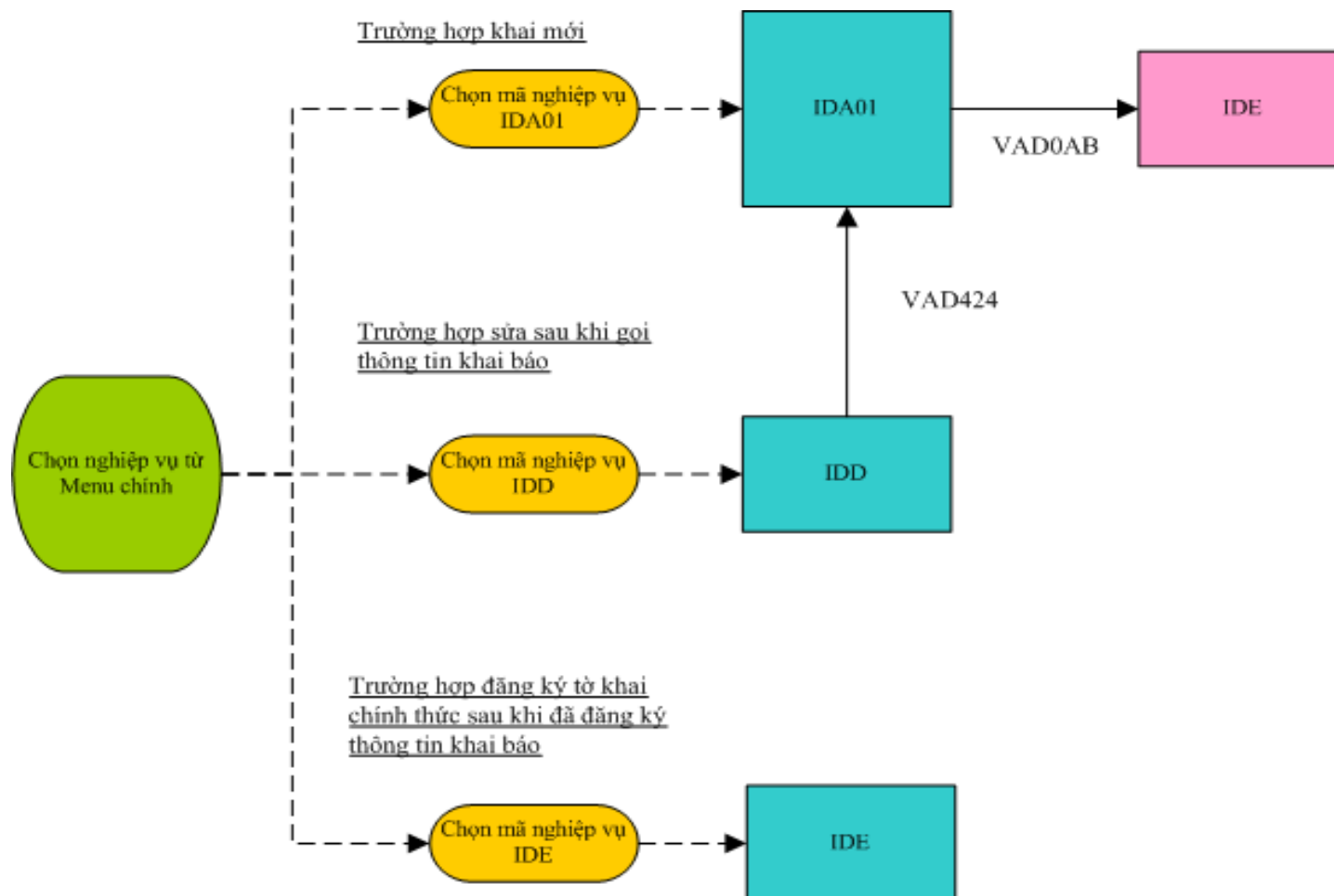



**NGHIỆP VỤ IDD - GỌI
THÔNG TIN KHAI NHẬP
KHẨU CHÍNH THỨC**



IDD - GỌI THÔNG TIN ĐÃ KHAI NHẬP KHẨU CHÍNH THỨC

WWW.CUSTOMS.GOV.VN

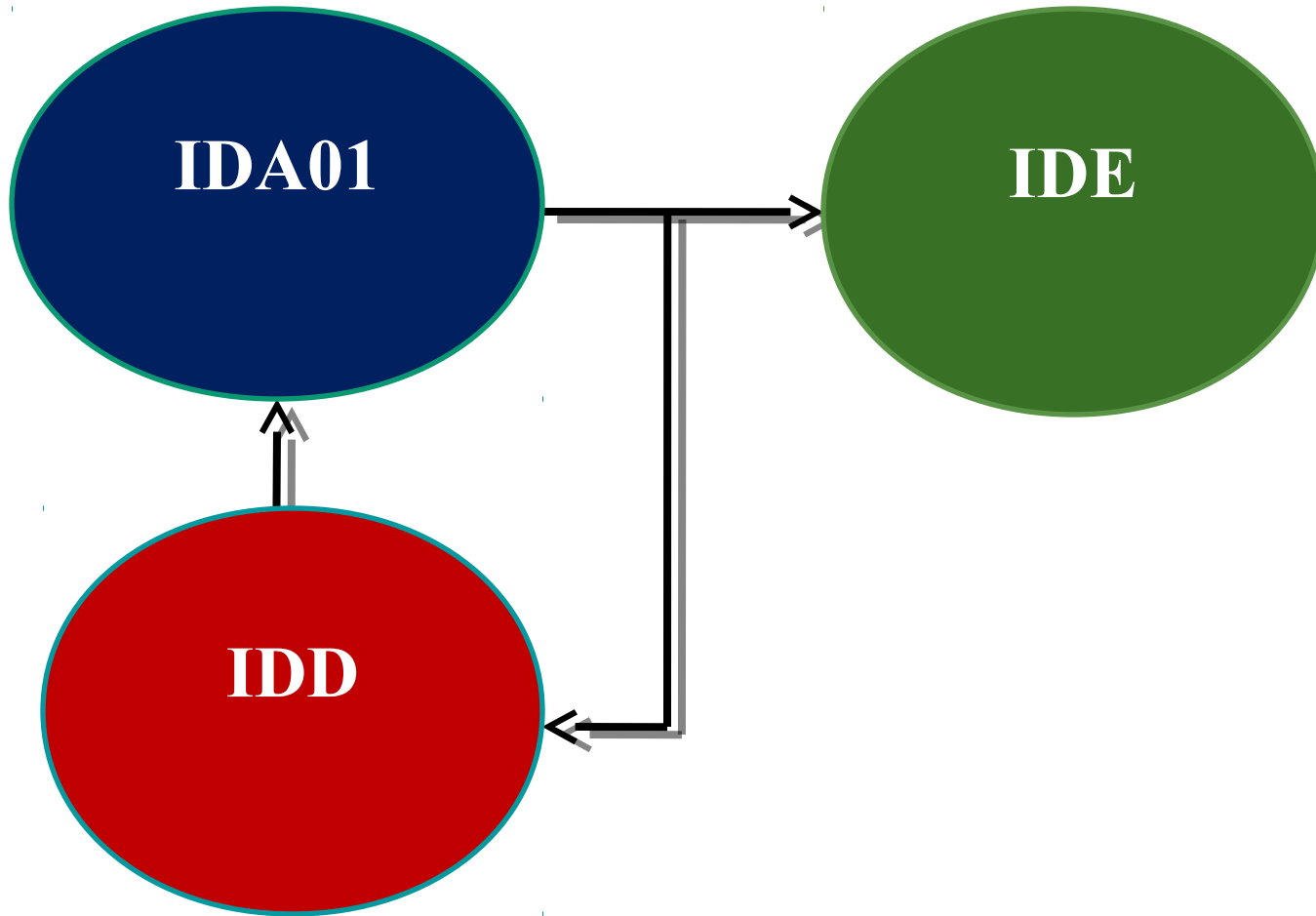



1. Khái quát chung:

- Đối tượng sử dụng:

TT	Đối tượng	Điều kiện
1	Người nhập khẩu	Phải là người khai đã thực hiện IDA
2	Công ty giao nhận	
3	Công chức Hải quan	Phải là công chức thuộc Chi cục đăng kí tờ khai



2. Nhập thông tin

- Màn hình nhập liệu:

IDD Correction of Pre-registration of import declaration (Call up)

Tập tin(F) Hiển thị(V)

Số tờ khai *



2. Nhập thông tin (tiếp)

- Hướng dẫn nhập liệu:

**Chỉ tiêu “Số tờ khai” là
duy nhất, bắt buộc nhập**

**Nhập số tờ khai cần
sửa (12 ký tự)**



**4. Thông tin phản
hồi từ hệ thống**

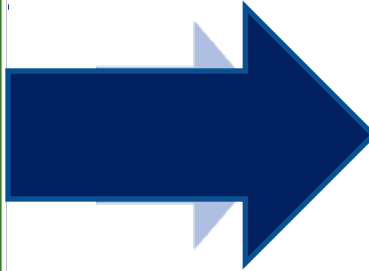

Màn hình IDA01

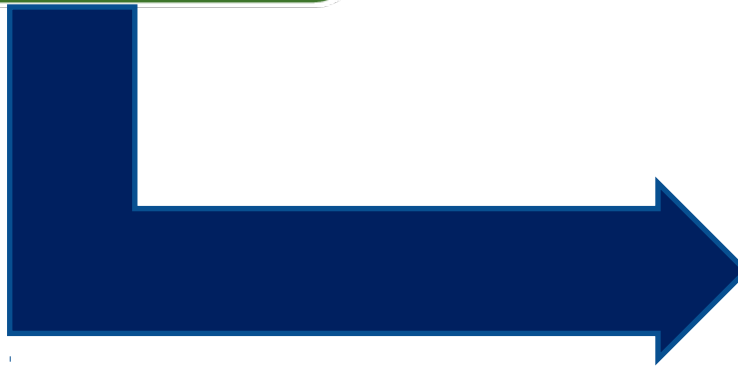

Báo lỗi



**NGHIỆP VỤ IDA01 – SỬA
THÔNG TIN KHAI BÁO
NHẬP KHẨU**



IDA01 - SỬA ĐỔI THÔNG TIN KHAI BÁO NHẬP KHẨU

WWW.CUSTOMS.GOV.VN

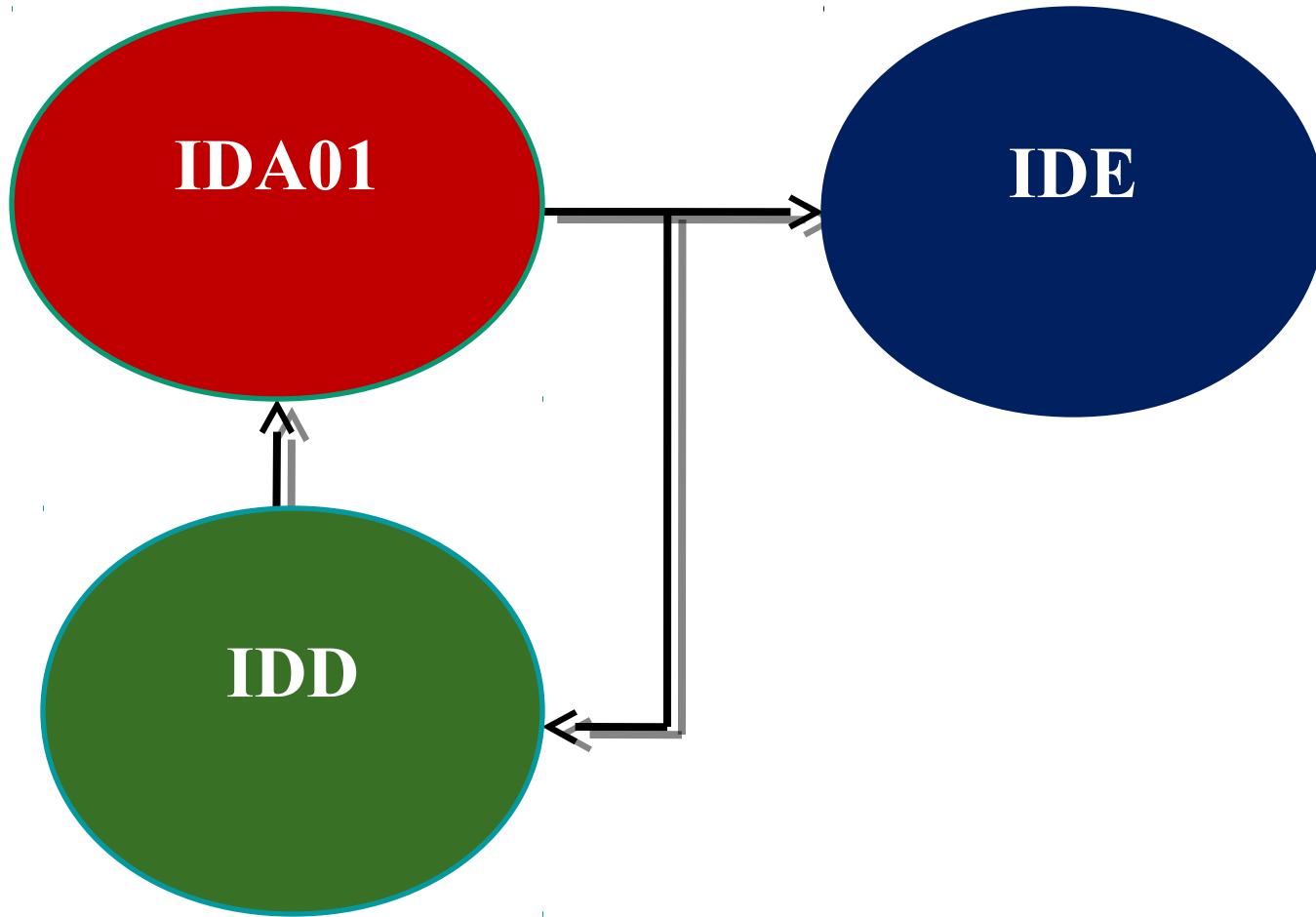



1. Khái quát chung :

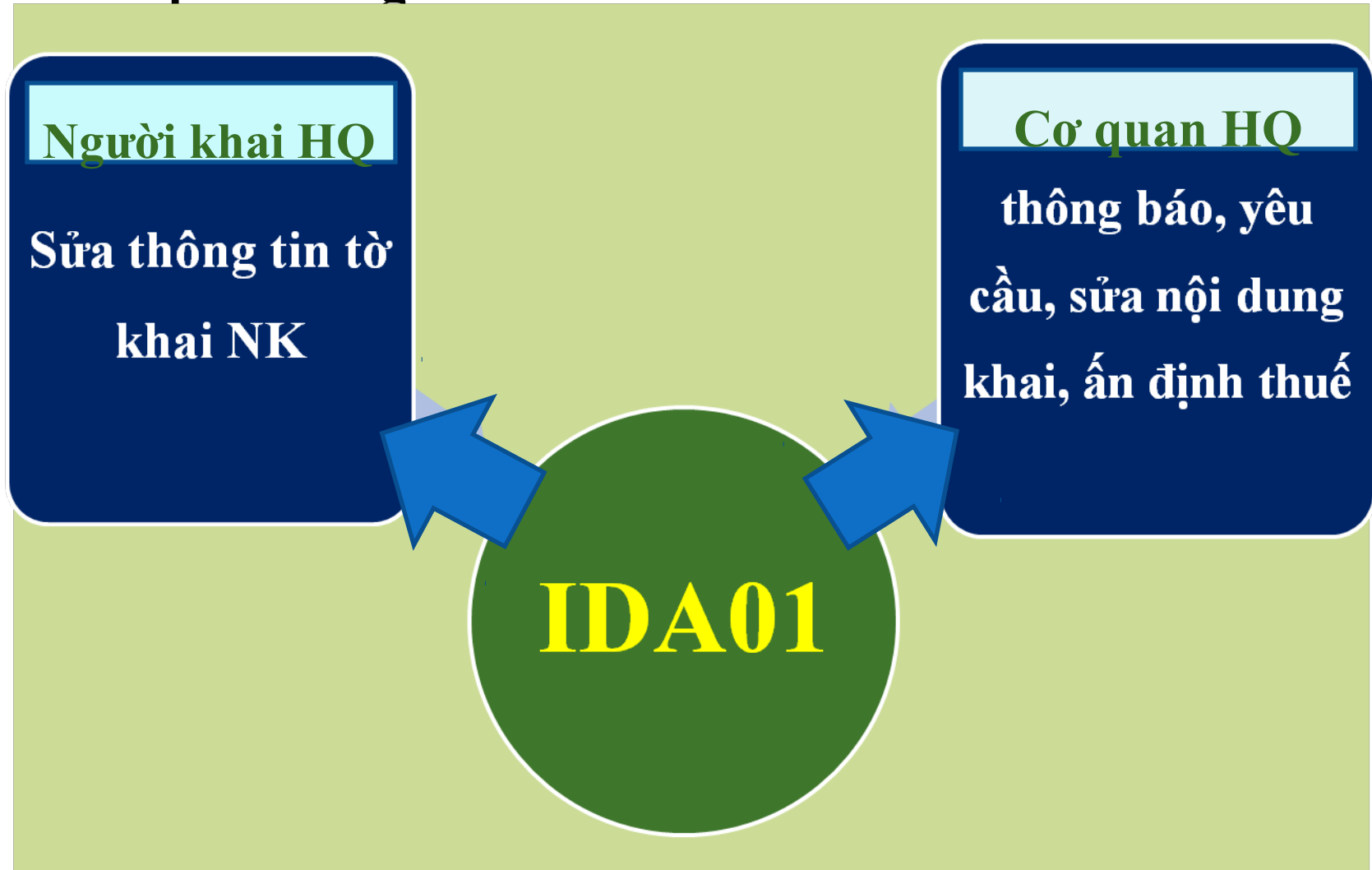



1. Khái quát chung :

Khai sửa đổi từ
sau khi đăng ký
tờ khai đến
trước khi thông
quan

Sửa tối đa 9 lần,
tương ứng với số
nhánh từ 1 đến 9

IDA01



1. Khái quát chung (tiếp):

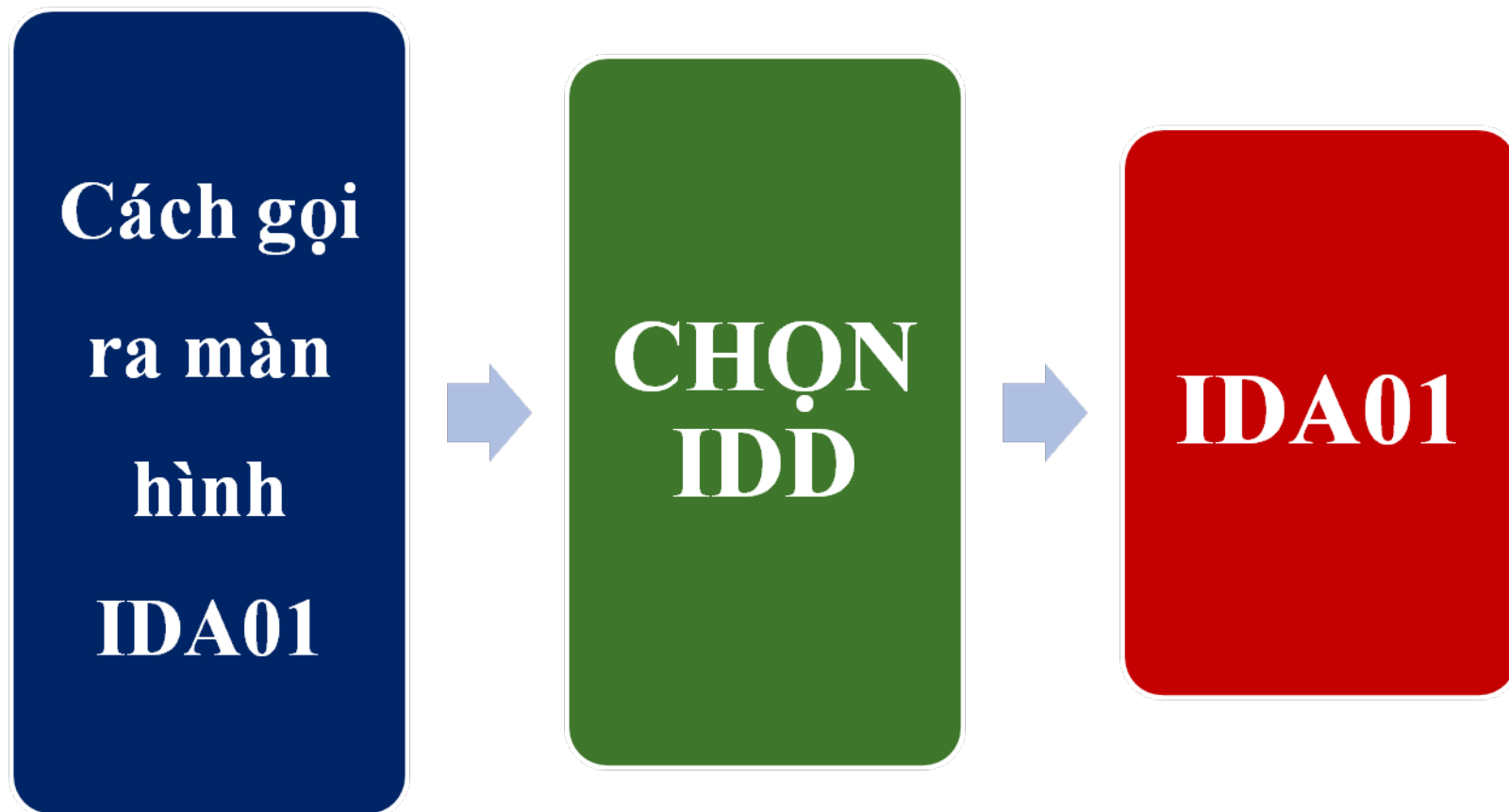



1. Khái quát chung:

- Đối tượng sử dụng:

TT	Đối tượng	Điều kiện
1	Người nhập khẩu	Phải là người khai đã thực hiện IDA
2	Công ty giao nhận	
3	Công chức Hải quan	Phải là công chức thuộc Chi cục đăng kí tờ khai



4. Thông tin phản
hồi từ hệ thống

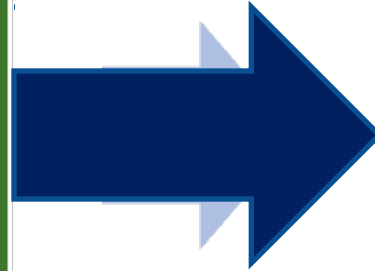

Màn hình “Thông
tin đăng ký tờ khai
nhập khẩu sửa
đổi” - IDE



Báo lỗi



5. Những điểm lưu ý:

**Các chỉ tiêu
thông tin
trên màn
hình IDA01
không thể
sửa đổi**

1. Số tờ khai

2. Mã loại hình

3. Cơ quan Hải quan

4. Mã phân loại hàng hóa ;

5. Mã hiệu phương thức vận chuyển;



5. Những điểm lưu ý (tiếp):

**Các chỉ tiêu
thông tin
trên màn
hình IDA01
không thể
sửa đổi**

7. Ngày khai báo (dự kiến)

8. Mã người nhập khẩu

9. Tên người nhập khẩu

10. . Mã đại lý hải quan;

**11. Mã địa điểm lưu kho hàng chờ thông
quan dự kiến;**



5. Những điểm lưu ý (tiếp)

(2) Nhận màn hình thông tin đăng ký tờ khai NK sửa đổi IDE, người khai kiểm tra tính chính xác của các thông tin:

Gửi đến hệ thống, nếu được chấp nhận thì đã hoàn tất việc đăng ký tờ khai sửa đổi

Cần chỉnh sửa thì dùng IDD gọi ra màn hình IDA01 để sửa các thông tin trên đó, sửa n lần

không gửi ngay đến hệ thống thì tờ khai sửa đổi chưa được đăng ký. Muốn gọi lại màn hình này dùng nghiệp vụ IDE



**NGHIỆP VỤ IDE – ĐĂNG KÝ
TỜ KHAI NHẬP KHẨU
SỬA ĐỔI**



IDE – ĐĂNG KÝ TỜ KHAI NHẬP KHẨU SỬA ĐỔI

WWW.CUSTOMS.GOV.VN

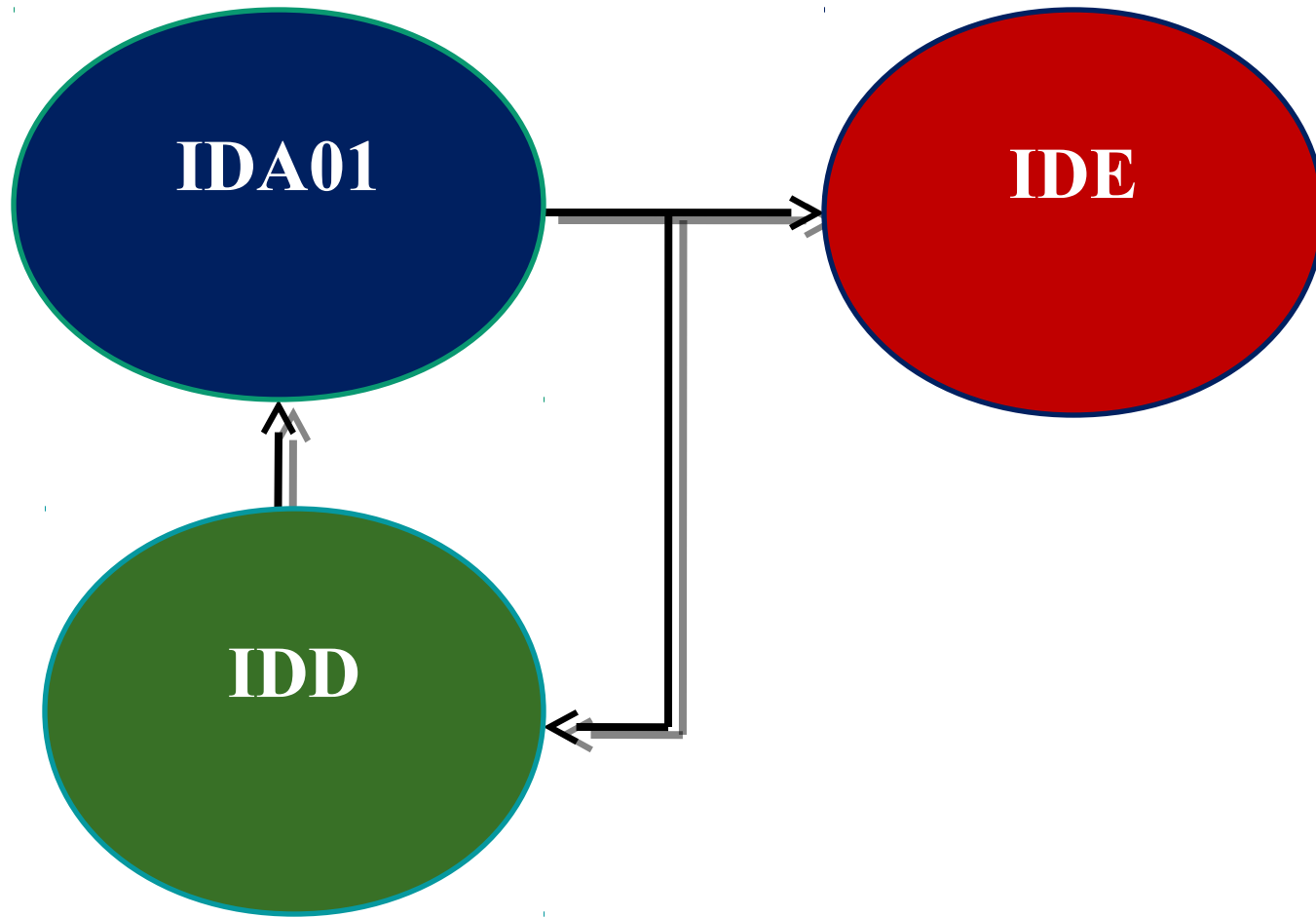



1. Khái quát chung :

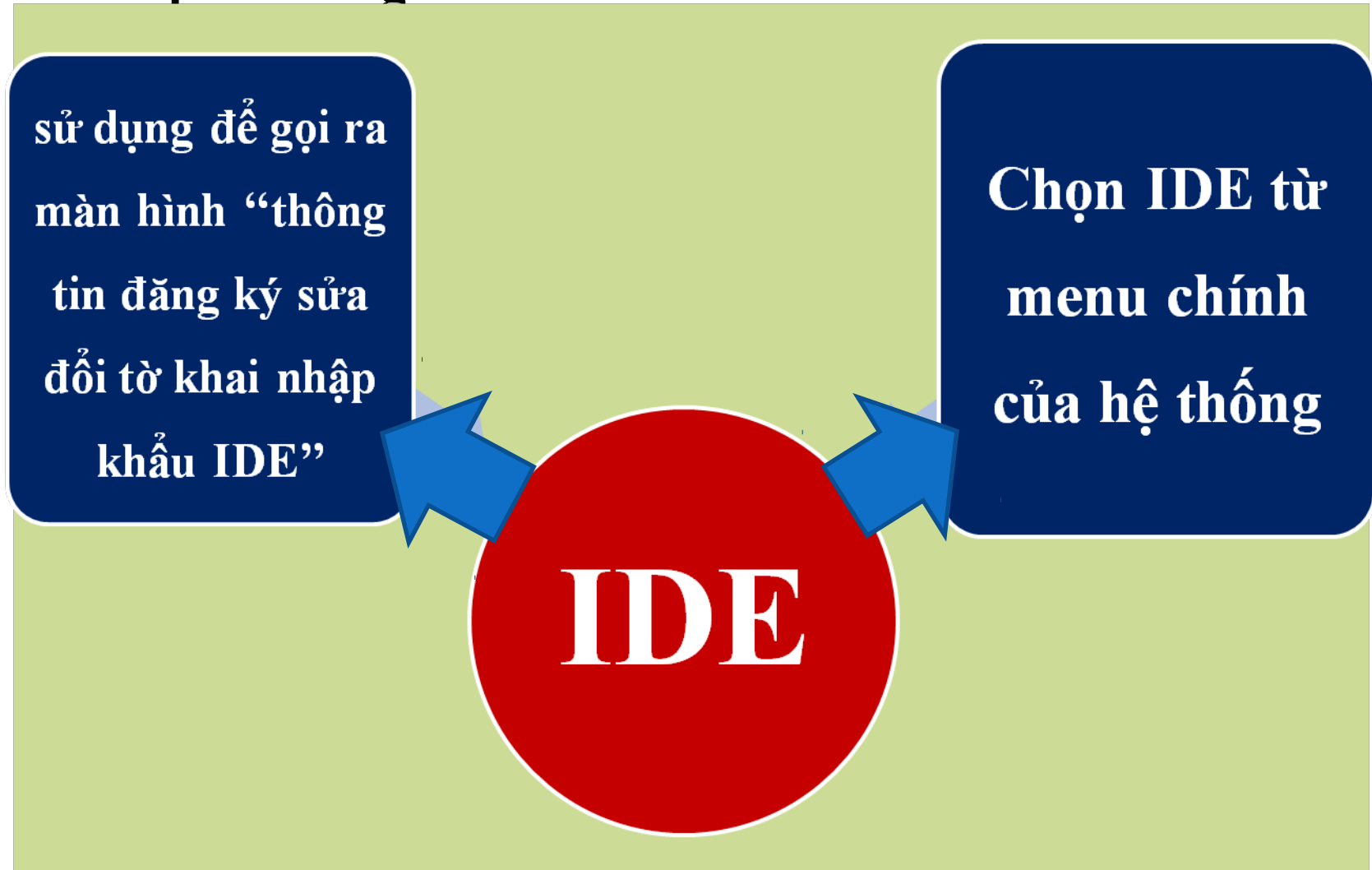



1. Khái quát chung:

- Đối tượng sử dụng:

TT	Đối tượng	Điều kiện
1	Người nhập khẩu	Phải là người khai đã thực hiện IDA
2	Công ty giao nhận	
3	Công chức Hải quan	Phải là công chức thuộc Chi cục đăng kí tờ khai



2. Nhập thông tin

- Màn hình nhập liệu:

The screenshot shows a software window titled "IDE Correction of import declaration". The window contains a menu bar with "Tập tin(F)" and "Hiển thị(V)". Below the menu bar, there are two input fields: "Số tờ khai *" with a light blue text box, and "Phân loại xuất báo cáo sửa đổi" with a small white checkbox.



2. Nhập thông tin (tiếp)

- Hướng dẫn nhập liệu:

1. Chỉ tiêu “Số tờ khai”

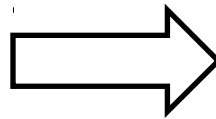

Nhập số tờ khai cần gọi ra (12 kí tự)

2. Chỉ tiêu “Phân loại xuất báo cáo sửa đổi”

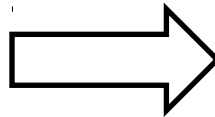

Nhập “P” trường hợp cần xuất ra Bản xác nhận sửa đổi tờ khai NK



4. Thông tin phản
hồi từ hệ thống

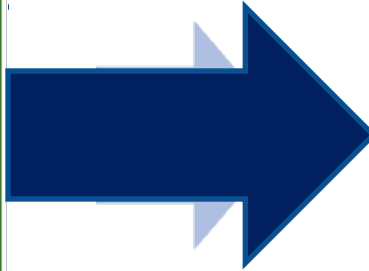

Màn hình “Thông
tin đăng ký tờ khai
nhập khẩu sửa
đổi” - IDE



Báo lỗi



4. Thông tin phản hồi từ hệ thống(tiếp)

“Gửi” tại màn hình thông tin đăng ký tờ khai sửa đổi IDE, hệ thống sẽ phản hồi:

Tờ khai nhập khẩu sửa đổi (do người khai sửa đổi) cho người khai, cán bộ hải quan (khác mã loại hình C11)

Tờ khai nhập khẩu sửa đổi (do cơ quan HQ sửa đổi) cho người khai, cán bộ hải quan

Bản xác nhận sửa đổi danh mục hàng hóa đưa vào kho ngoại quan (do người khai HQ sửa đổi) cho người khai, cán bộ hải quan (mã loại hình C11)

Bản xác nhận sửa đổi danh mục hàng hóa đưa vào kho ngoại quan (do CQ hải quan sửa đổi) cho người khai, cán bộ hải quan (mã loại hình C11)



4. Thông tin phản hồi từ hệ thống (tiếp)

“Gửi” tại màn hình thông tin đăng ký tờ khai sửa đổi IDE, hệ thống sẽ phản hồi:

Thông báo số tiền thuế phải nộp cho người khai với điều kiện: Khai báo thuế và số thuế khác 0.

Thông báo chỉ thị của hải quan cho người khai, cán bộ hải quan

Thông tin tờ khai nhập khẩu (bản ghi) cho cán bộ hải quan, trong trường hợp tờ khai nhập khẩu đã được sửa đổi,



5. Những điểm lưu ý:

Tờ khai sửa đổi chỉ phân luồng vàng hoặc đỏ, không phân luồng xanh.

Trường hợp trước khi sửa đổi tờ khai, CQ Hải quan dùng nghiệp vụ CKO để chuyển luồng thì giữ nguyên luồng kiểm tra đó

Phân biệt 02 màn hình IDE:

(a) Màn hình nhập liệu IDE: để gọi ra màn hình (b)

(b) Màn hình thông tin tờ khai nhập khẩu IDE: được hệ thống phản hồi sau khi người khai thực hiện nghiệp vụ IDA01 và IDD (b)



NGHIỆP VỤ IID THAM CHIẾU TỜ KHAI NHẬP KHẨU



1. Khái quát chung :

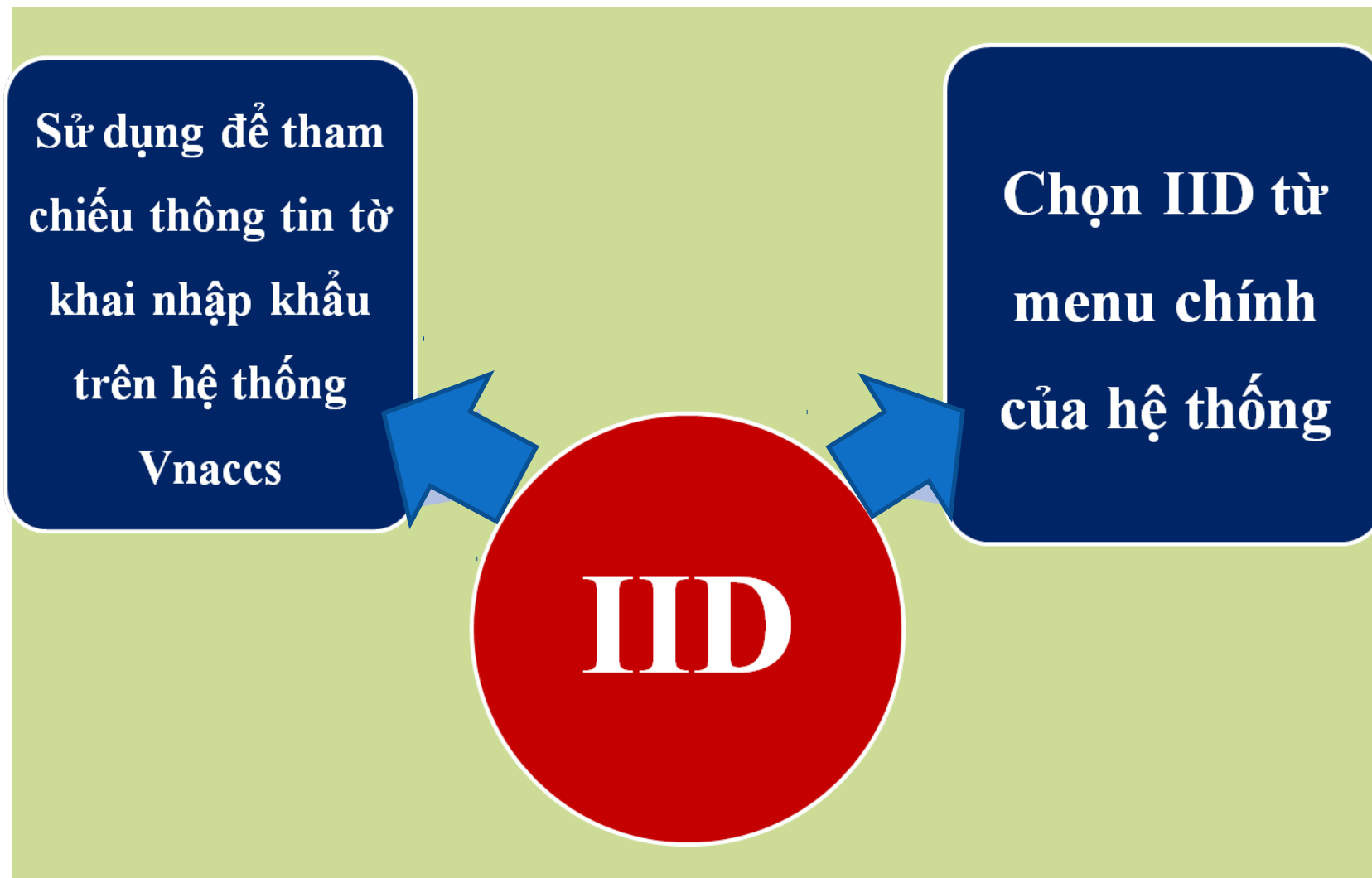

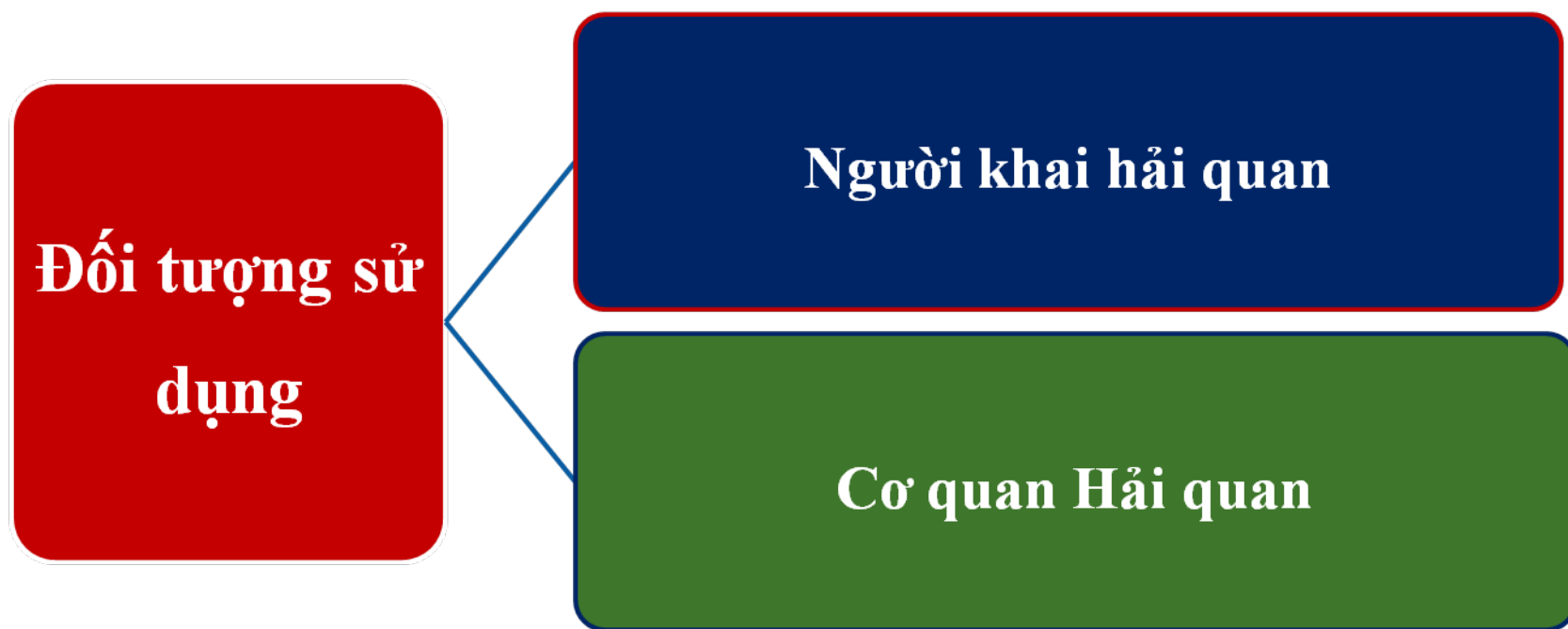



2. Nhập thông tin (tiếp)

- Hướng dẫn nhập liệu:

**Chỉ tiêu “Số tờ khai” là
duy nhất, bắt buộc nhập**

**Nhập số tờ khai cần
tham chiếu**



Đính kèm Màn hình xuất trả Attached\VAD0AP-2_Reference information of import declaration.pdf

**4. Thông tin phản
hồi từ hệ thống**

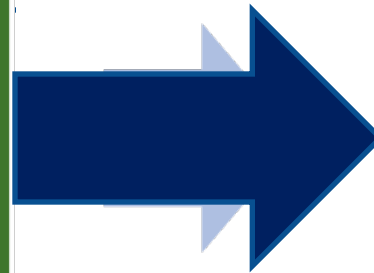

**Màn hình thông
tin tờ khai nhập
khẩu**

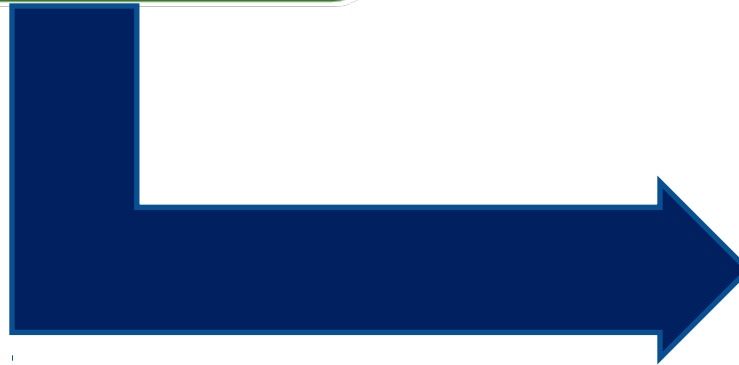

Báo lỗi